

Из серии *треугольник* **Белый журавль**

Автор : *Никульшин П.В.*

Бумага : *Одноцветная*

Сторона квадрата : *21 см*

Плотность бумаги : *80 г/м²*

Примечание : Это моя первая модель

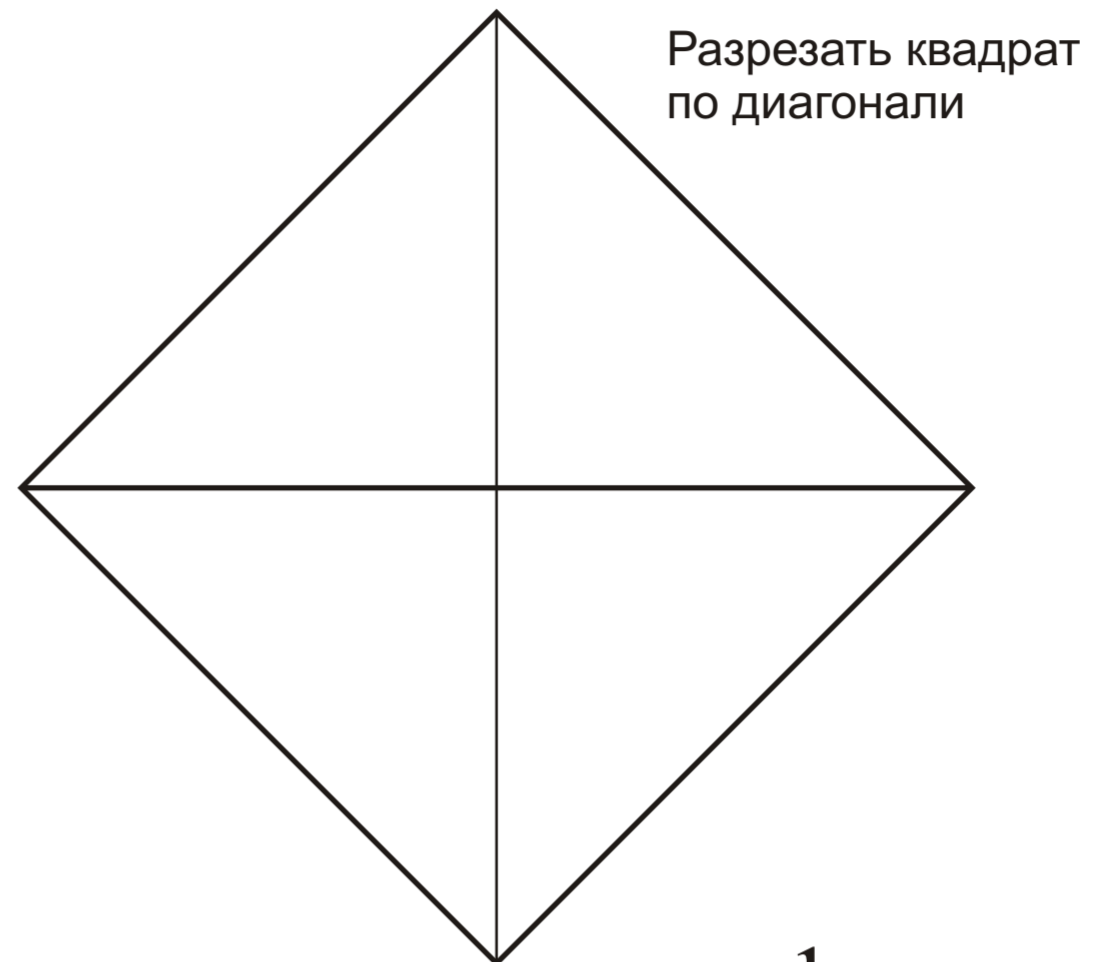
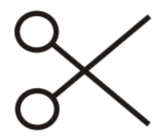

1.

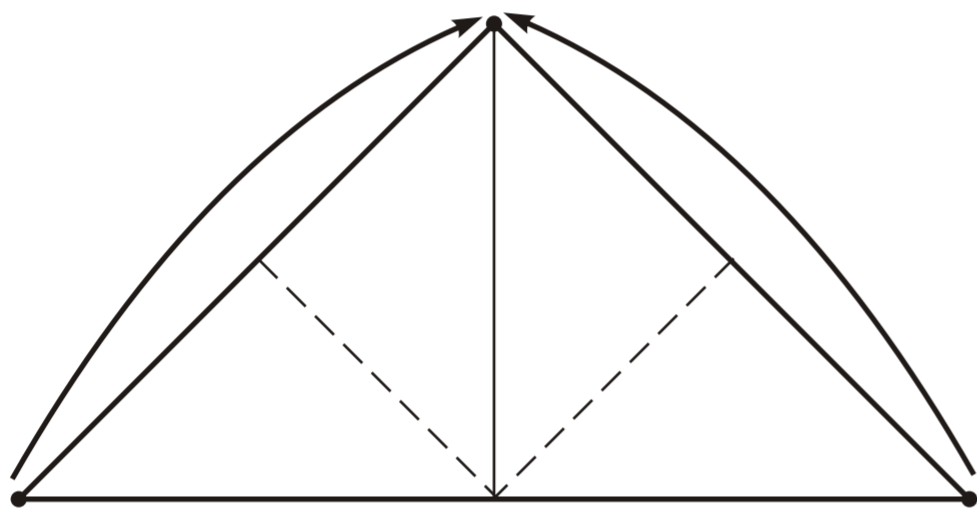

2.

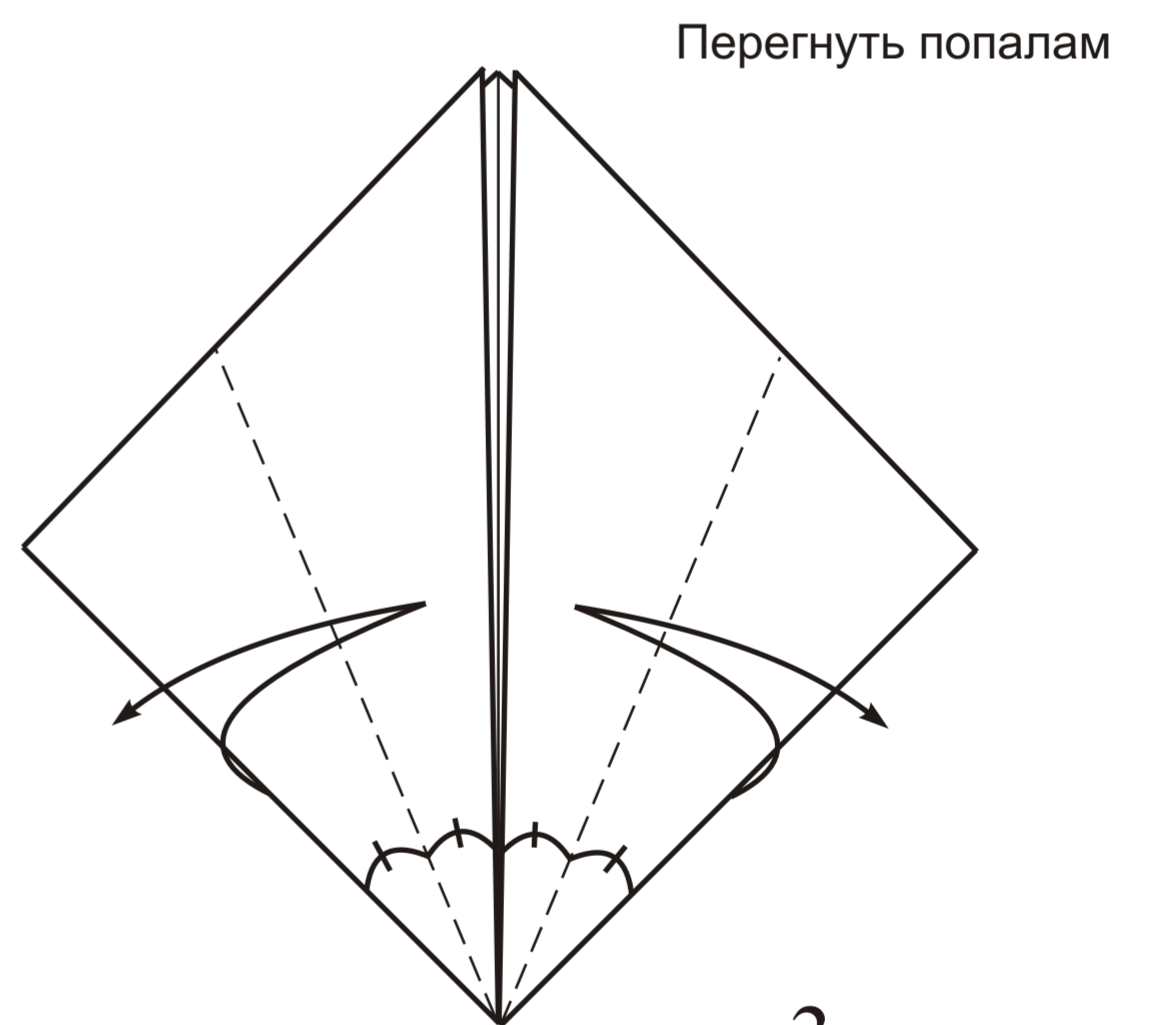

3.

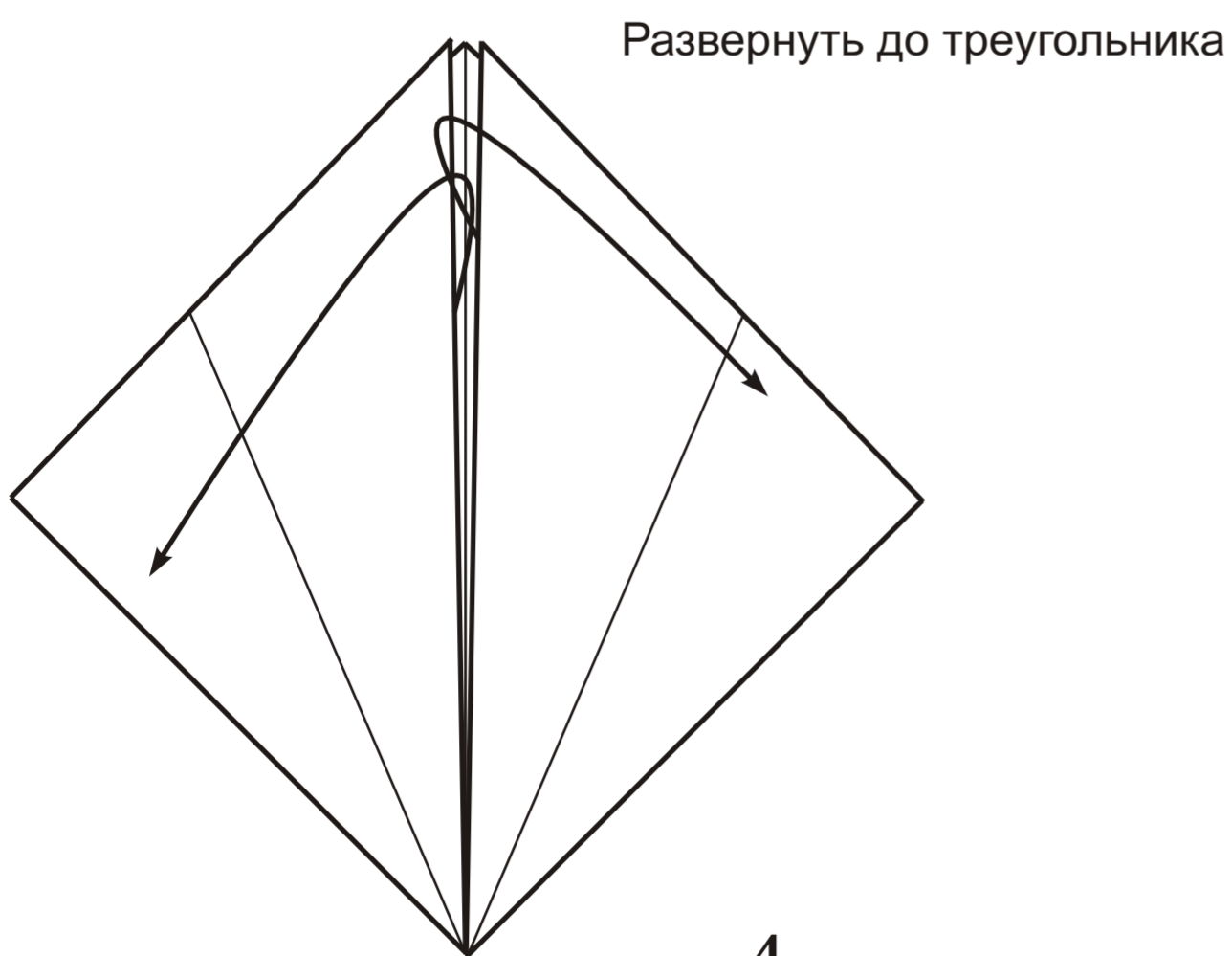

4.



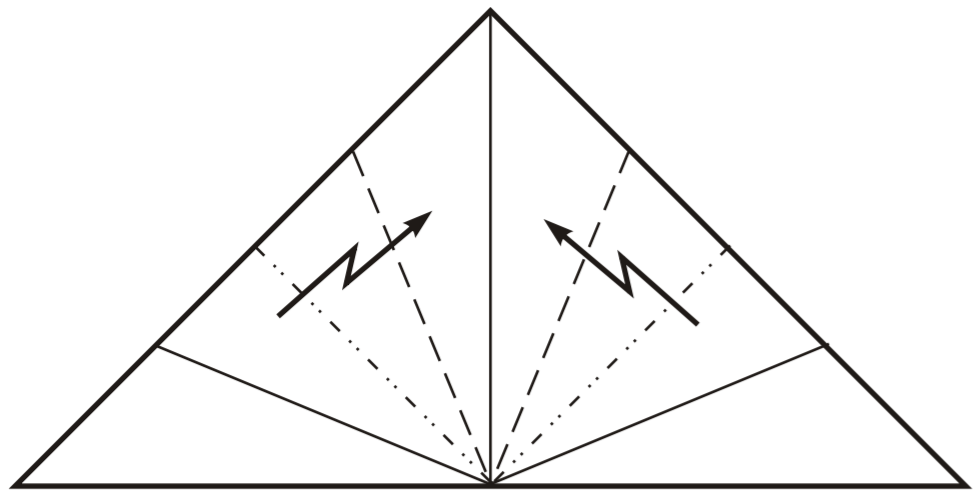

5.

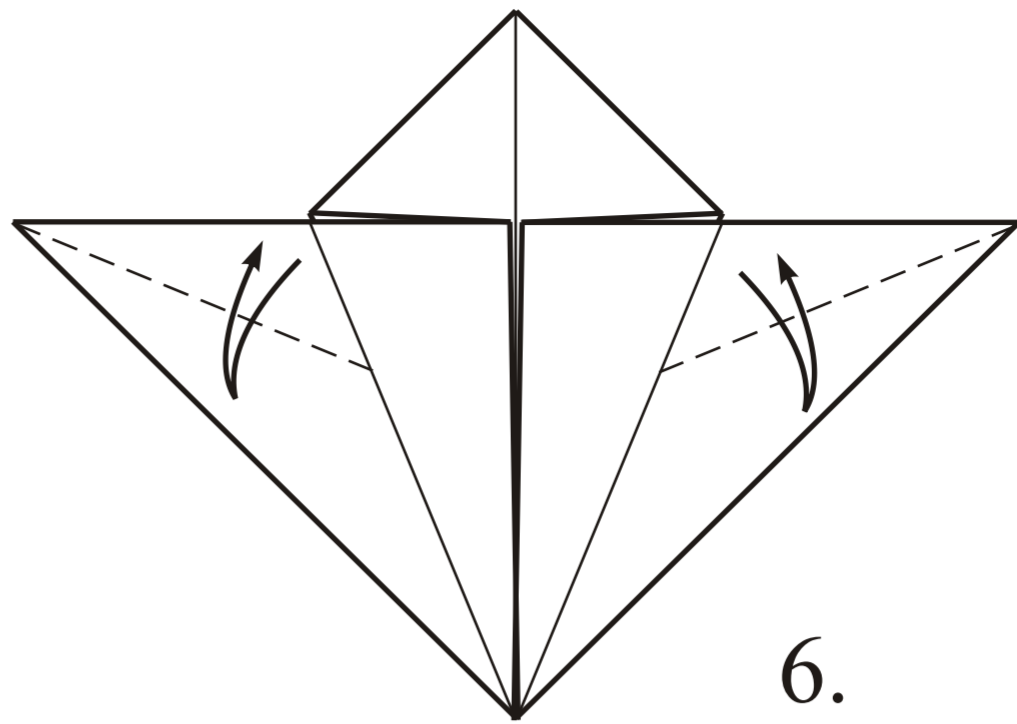

6.

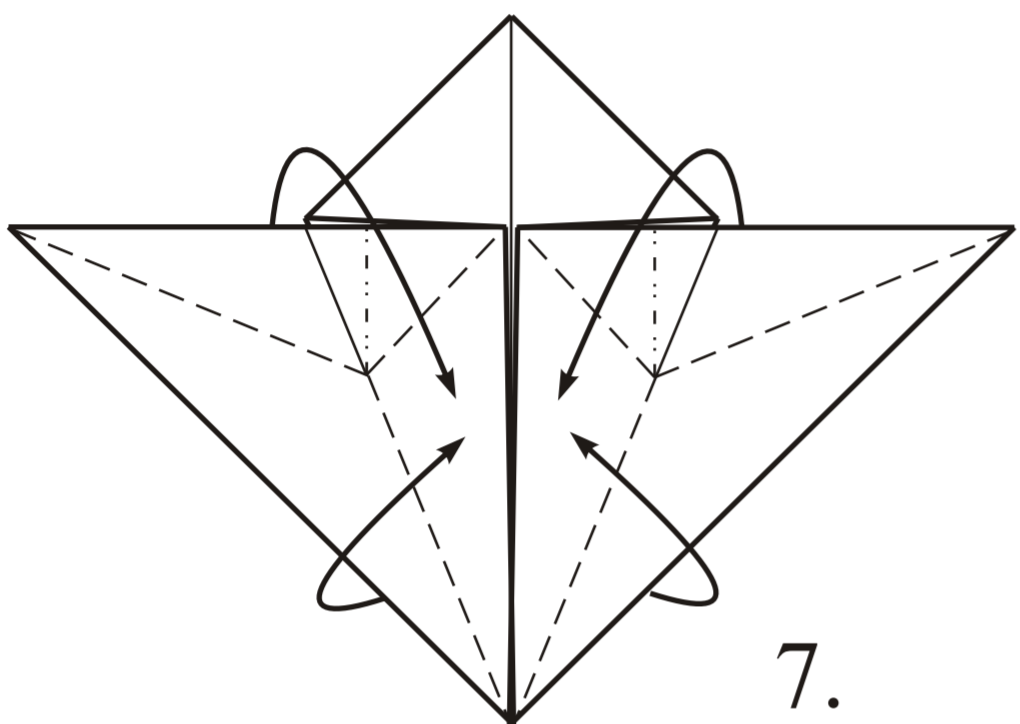

7.

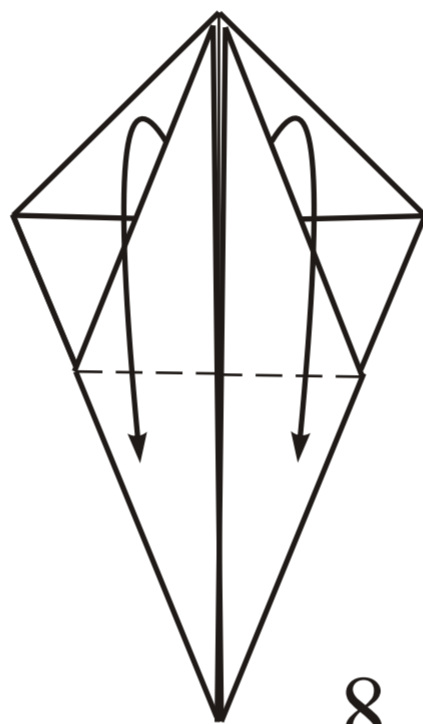

8.

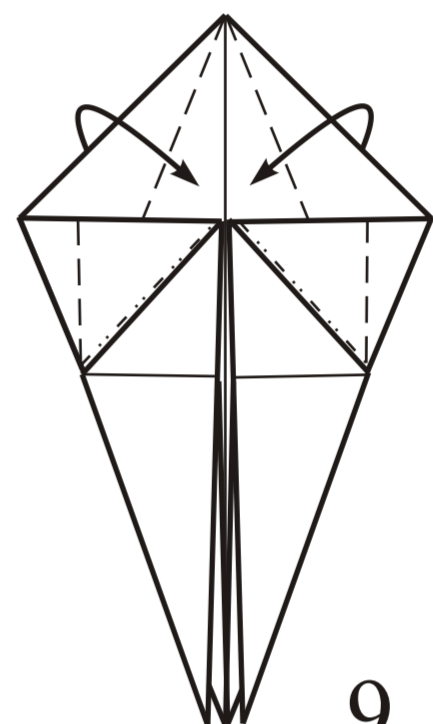

9.

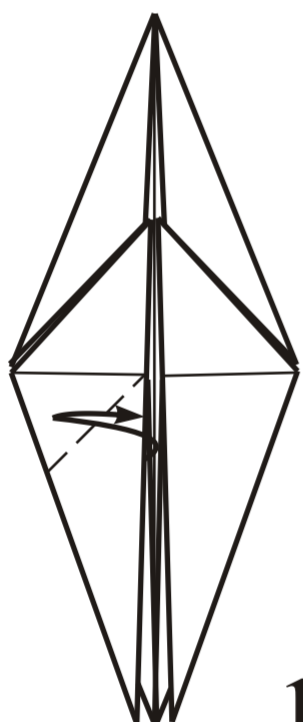

10.

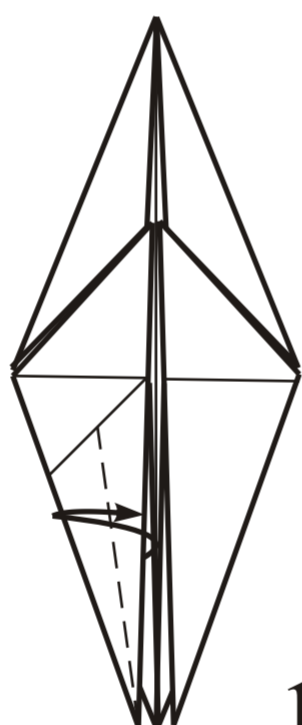

11.

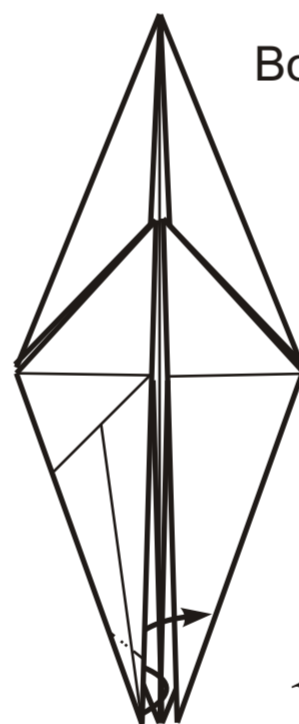

Вогнуть внутрь край уголка

12.

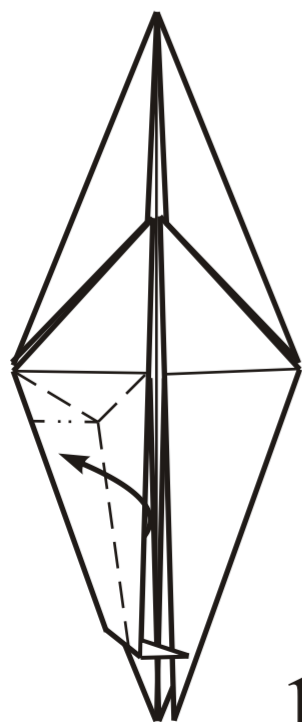

13.

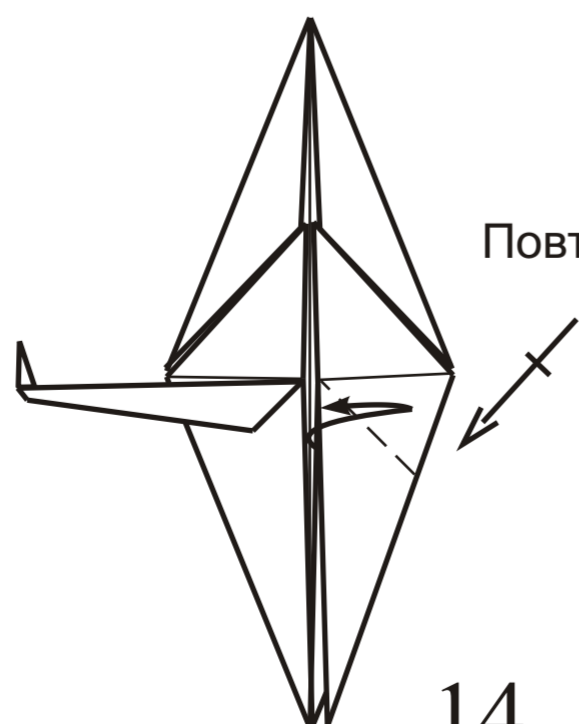

Повторить 10-13

14.

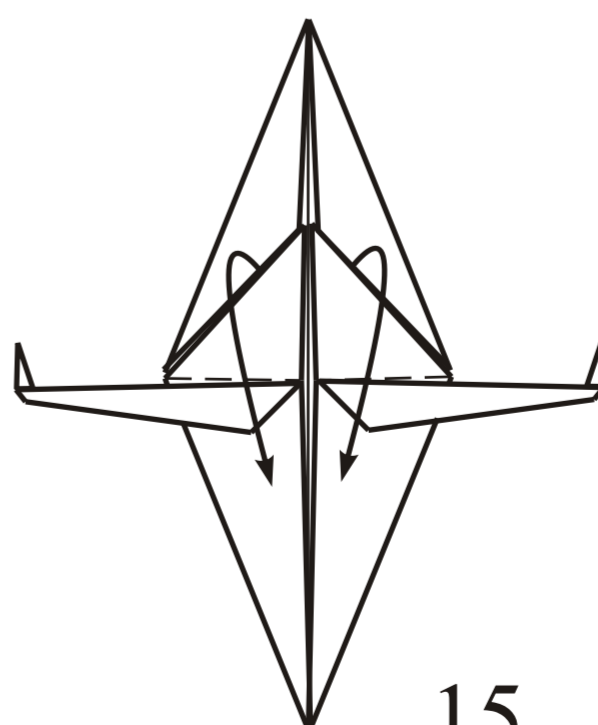

15.

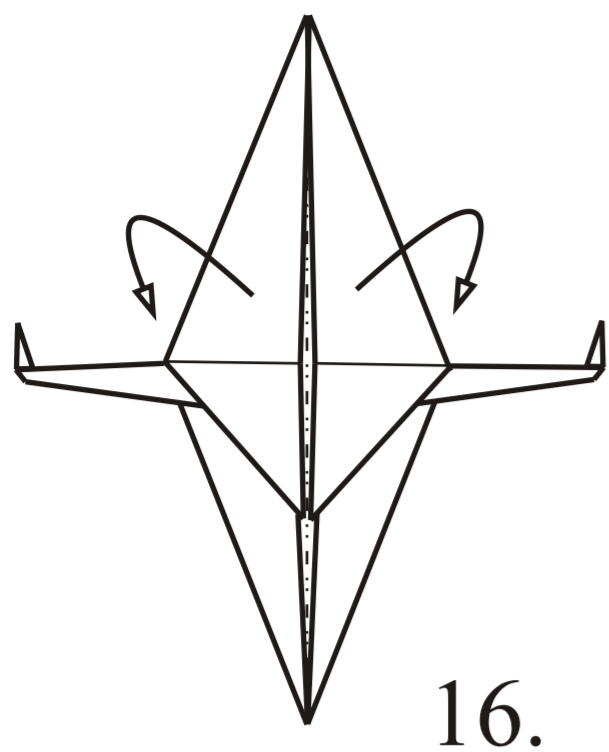

16.

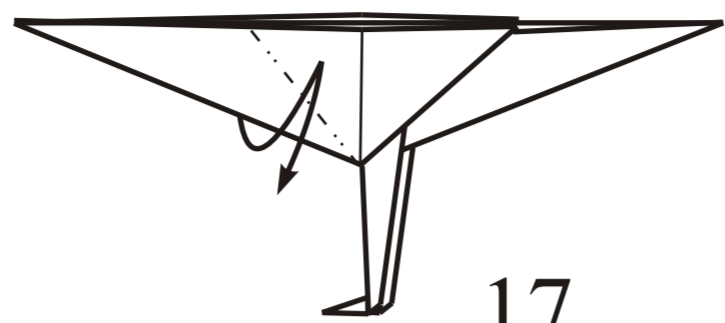

17.

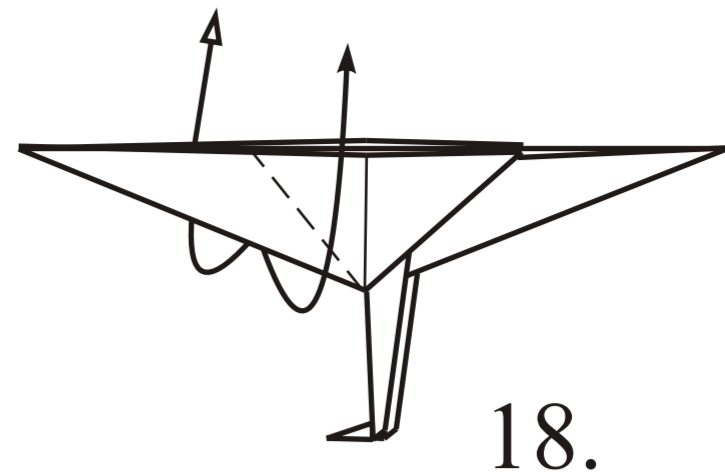

18.

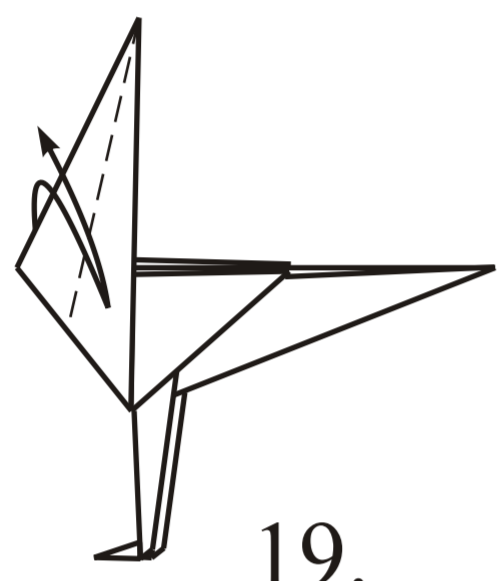

19.

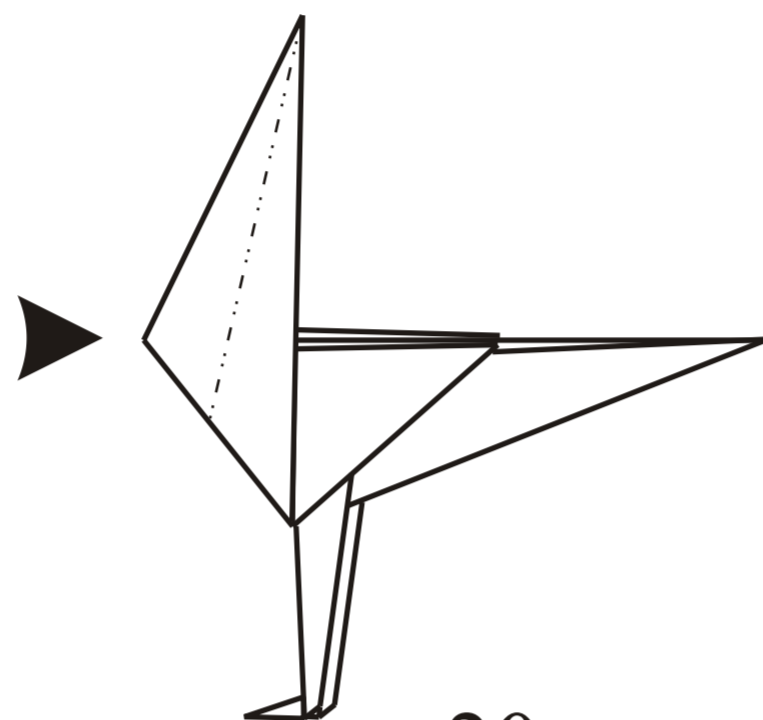

20.

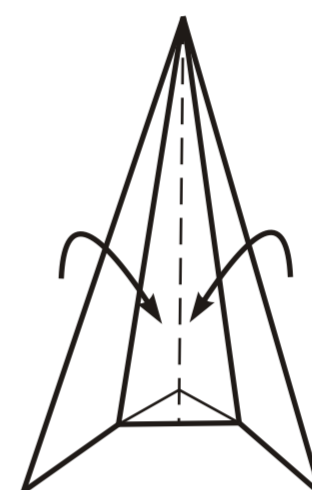

Вид спереди

21.



Сделать по небольшой складке-молнии с обеих сторон

22.

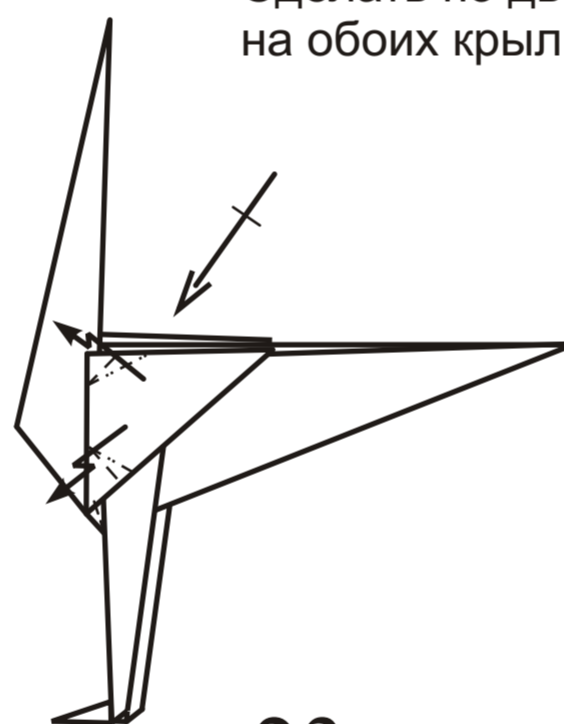

Сделать по две складке-молнии на обоих крыльях

23.

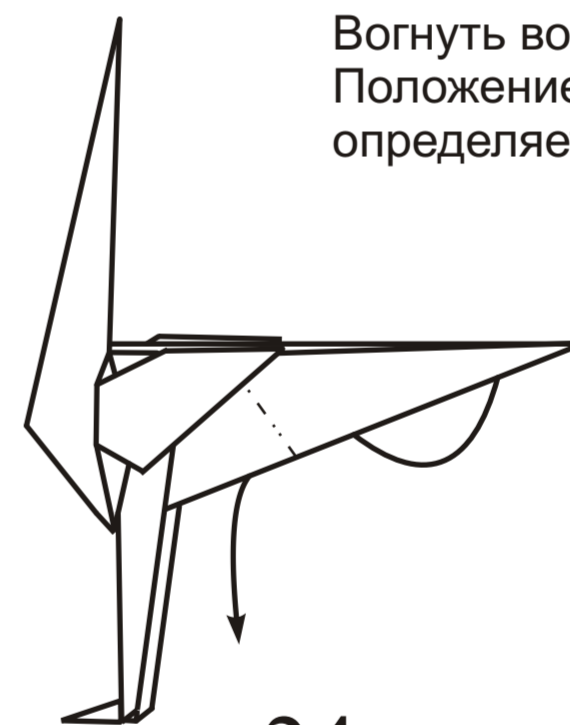

Вогнуть во внутрь. Положение линии определяется на глаз

24.

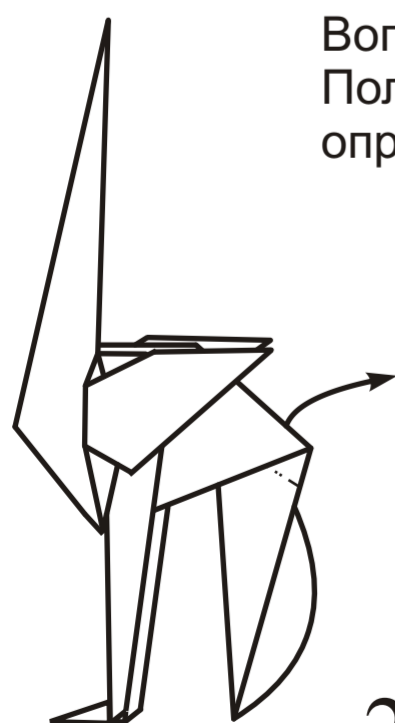

Вогнуть во внутрь. Положение линии определяется на глаз

25.

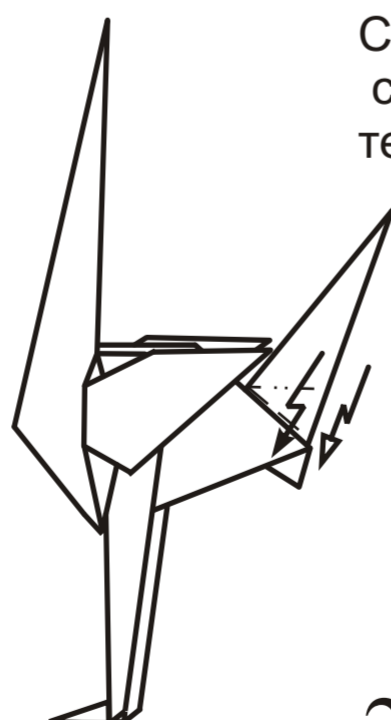

Сделать по складке-молнии с обеих сторон, опустив тем самым будущий хвост

26.

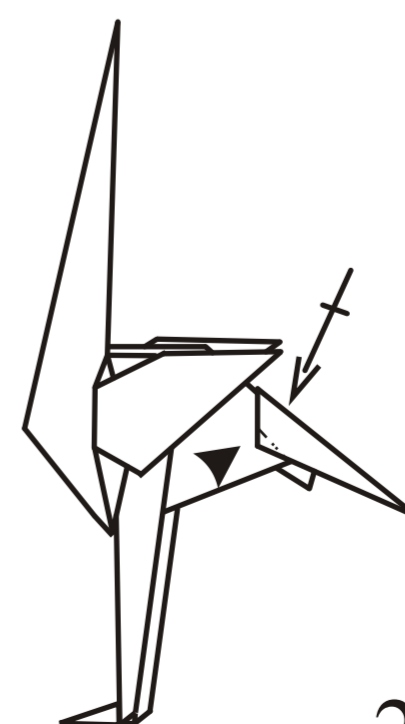

Вдавить внутрь с обеих сторон

27.



Вдавить внутрь кончик хвоста

28.

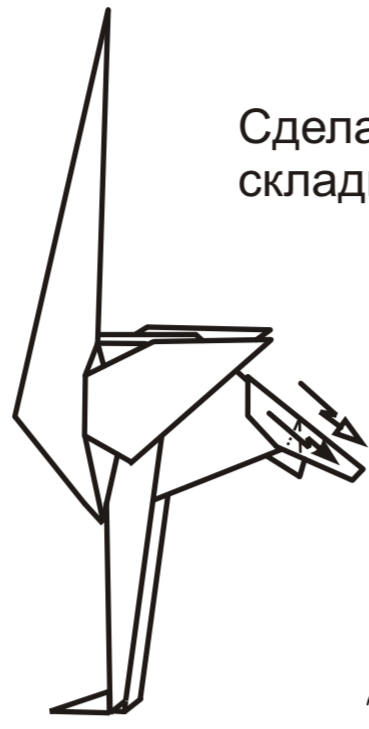

Сделать по небольшой складке-молнии с обеих сторон

29.

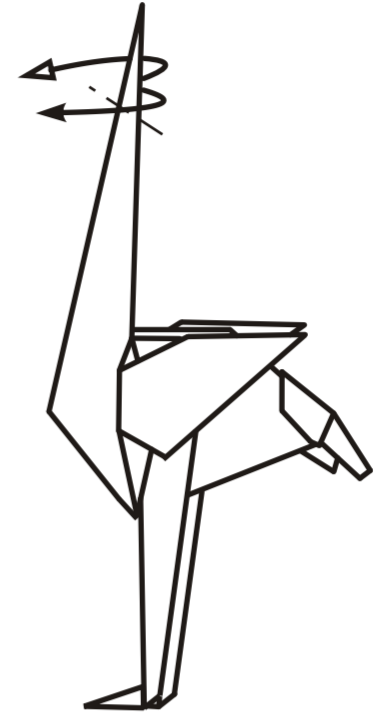

30.

Голова крупно.
Сделать небольшую складку-молнию по всей поверхности, сформировав тем самым клюв

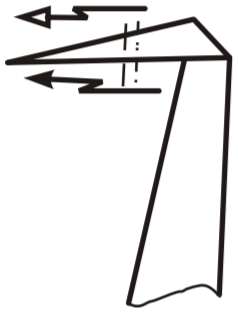

31.

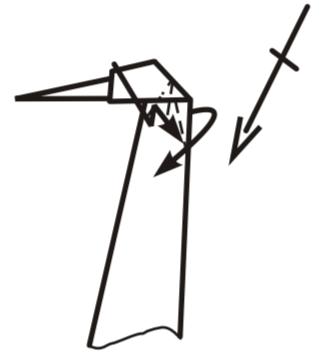

Сделать по небольшую складку-молнии с обеих сторон, придав тем самым форму голове

32.

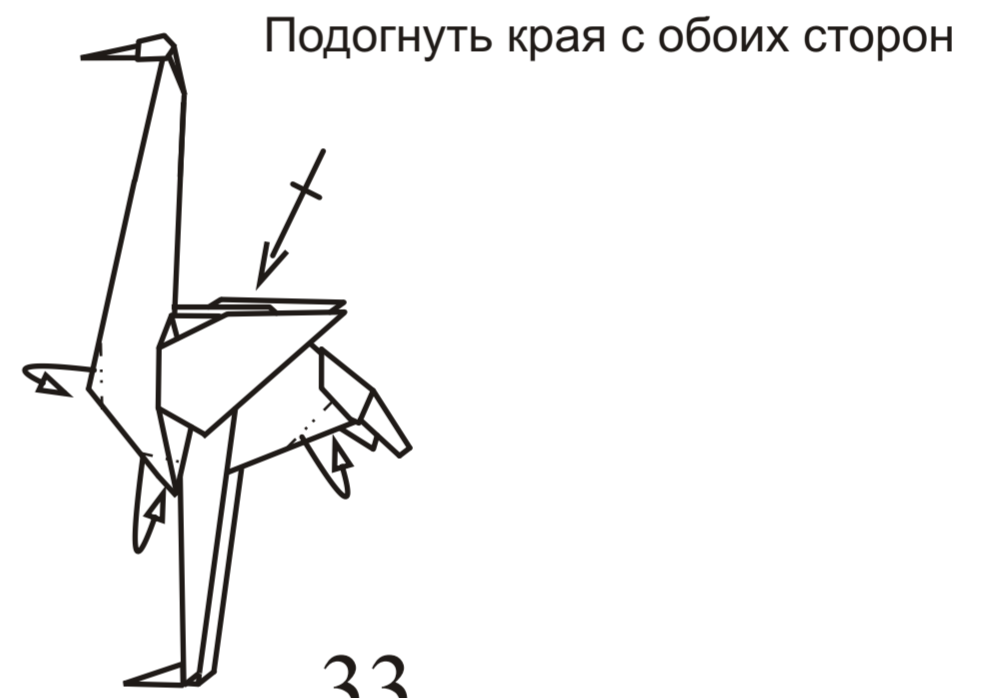

Подогнуть края с обеих сторон

33.

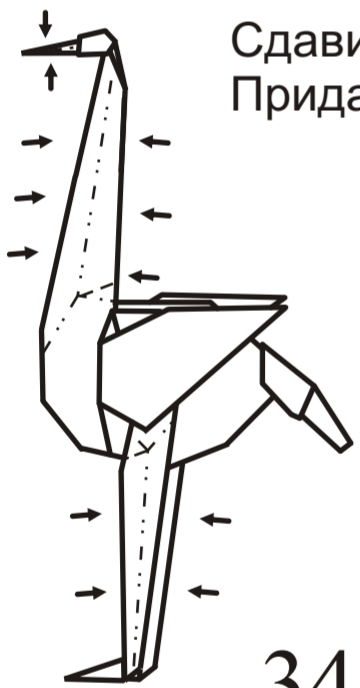

Сдавить клюв, шею и лапы. Придать модели законченный вид

34.

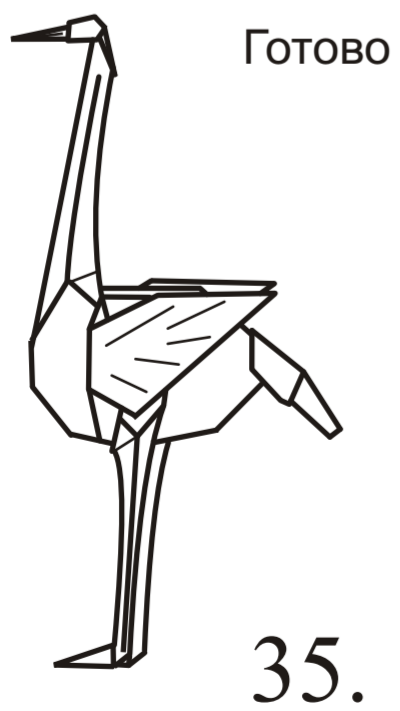

ГОТОВО

35.

