

# Из серии доисторические рептилии Эудиморфодон

Автор : Никульшин П.В.

Бумага : Одноцветная

Сторона квадрата : 21 см

Плотность бумаги : 80 г/м<sup>2</sup>

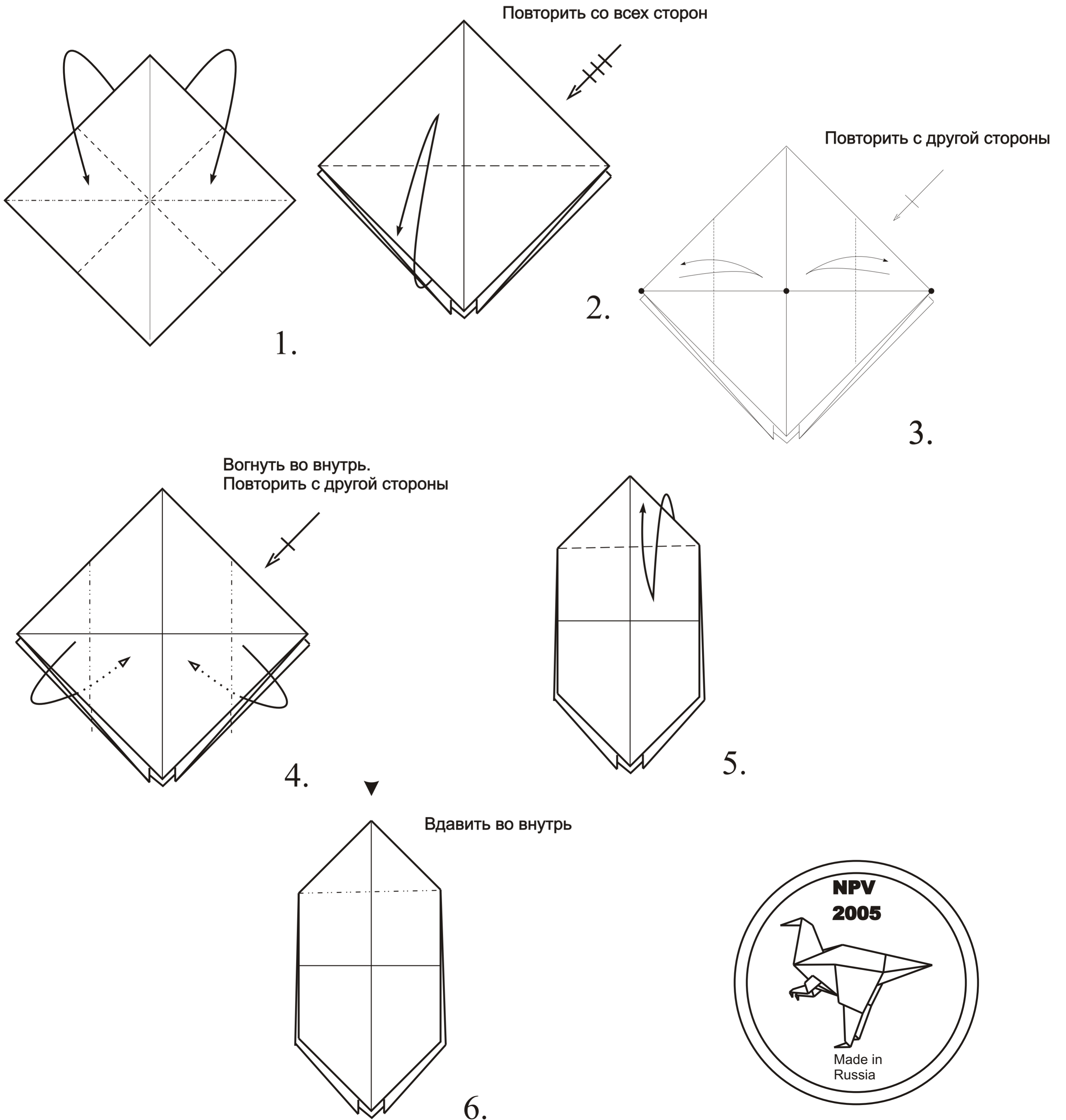
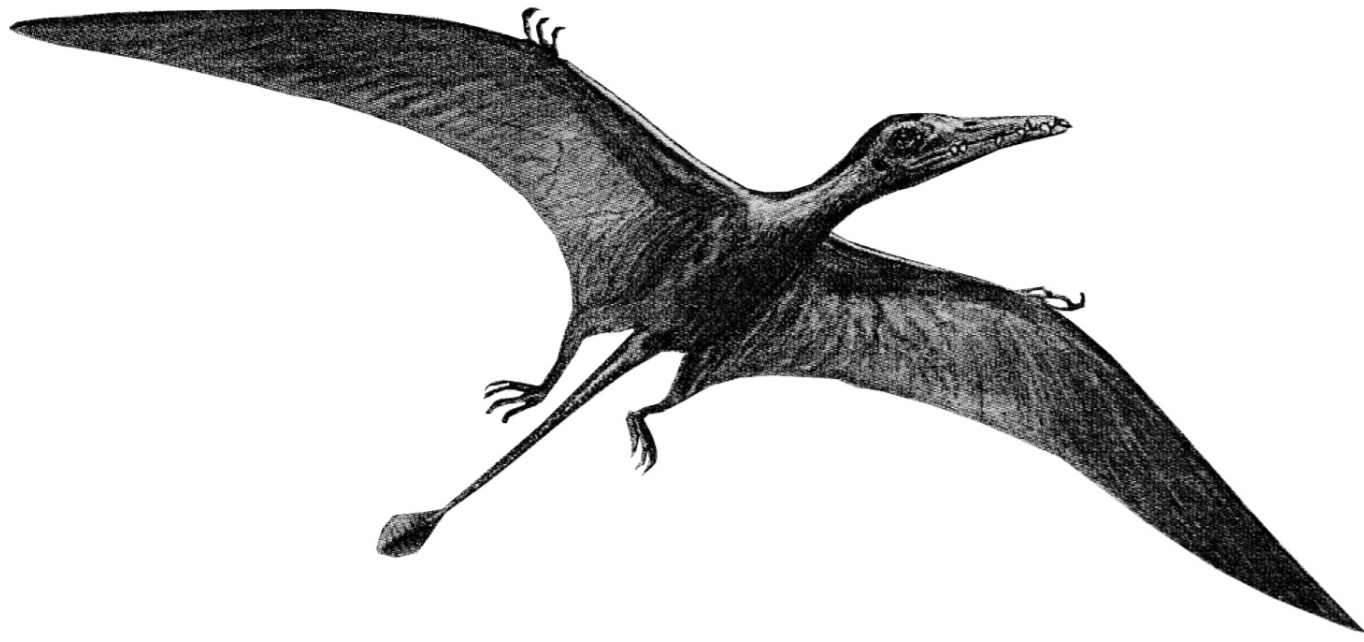

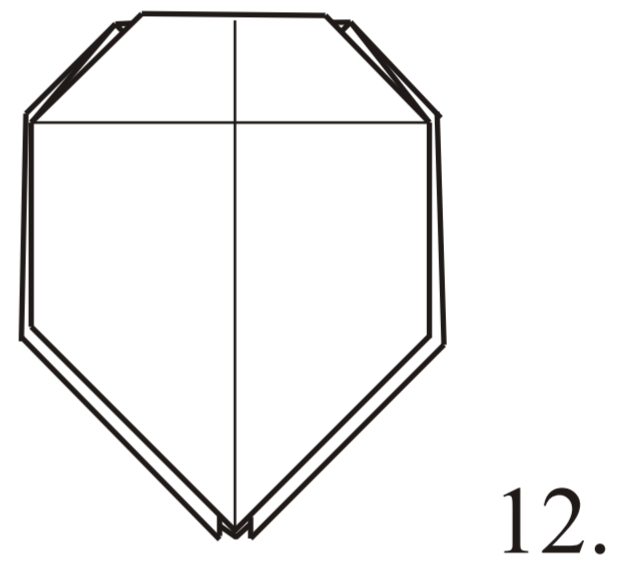
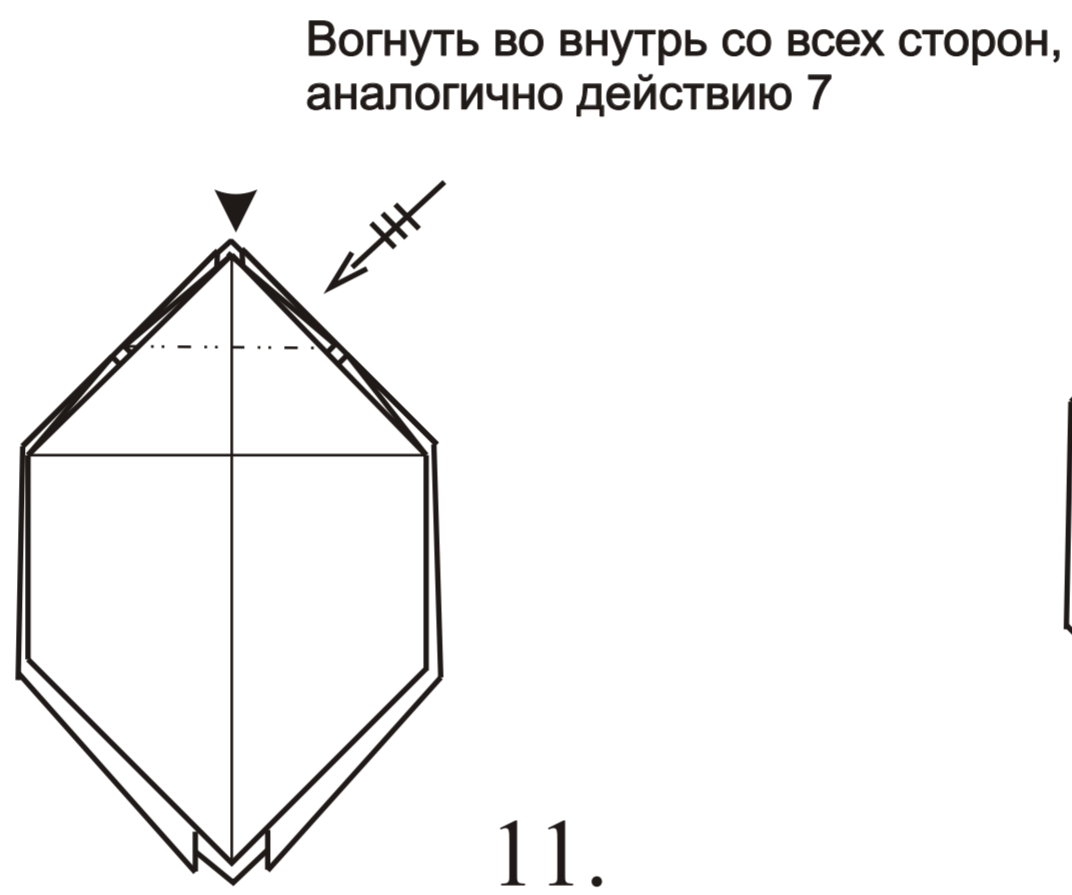
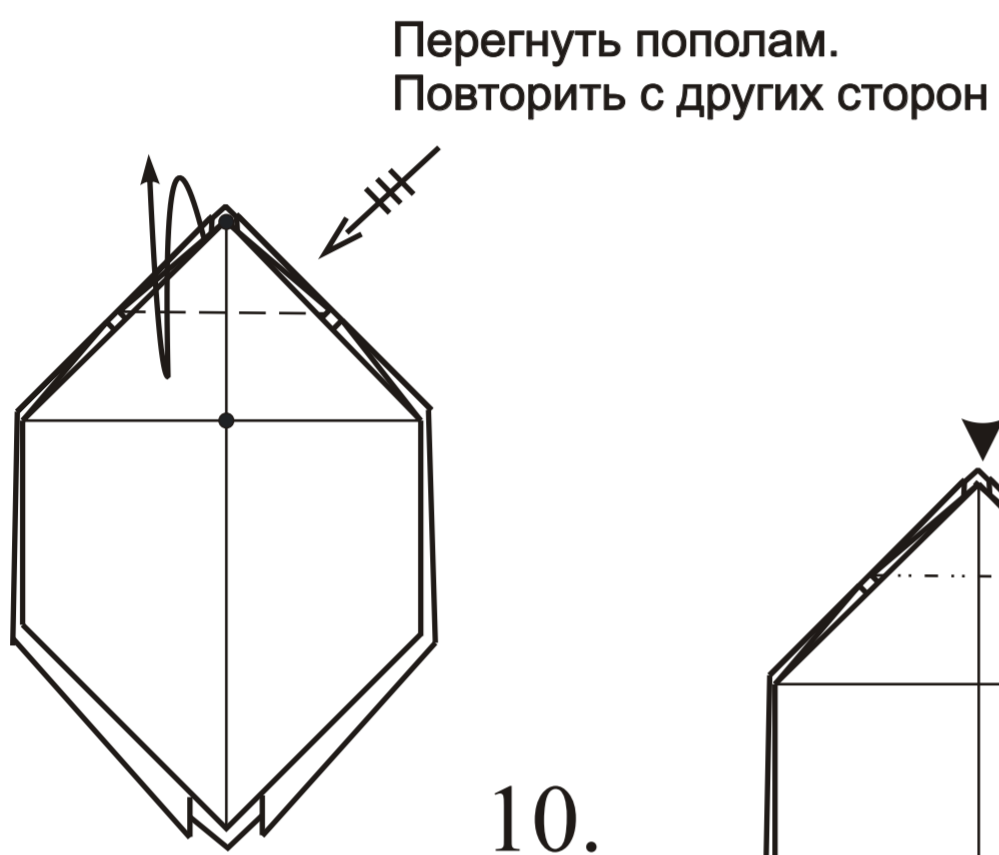
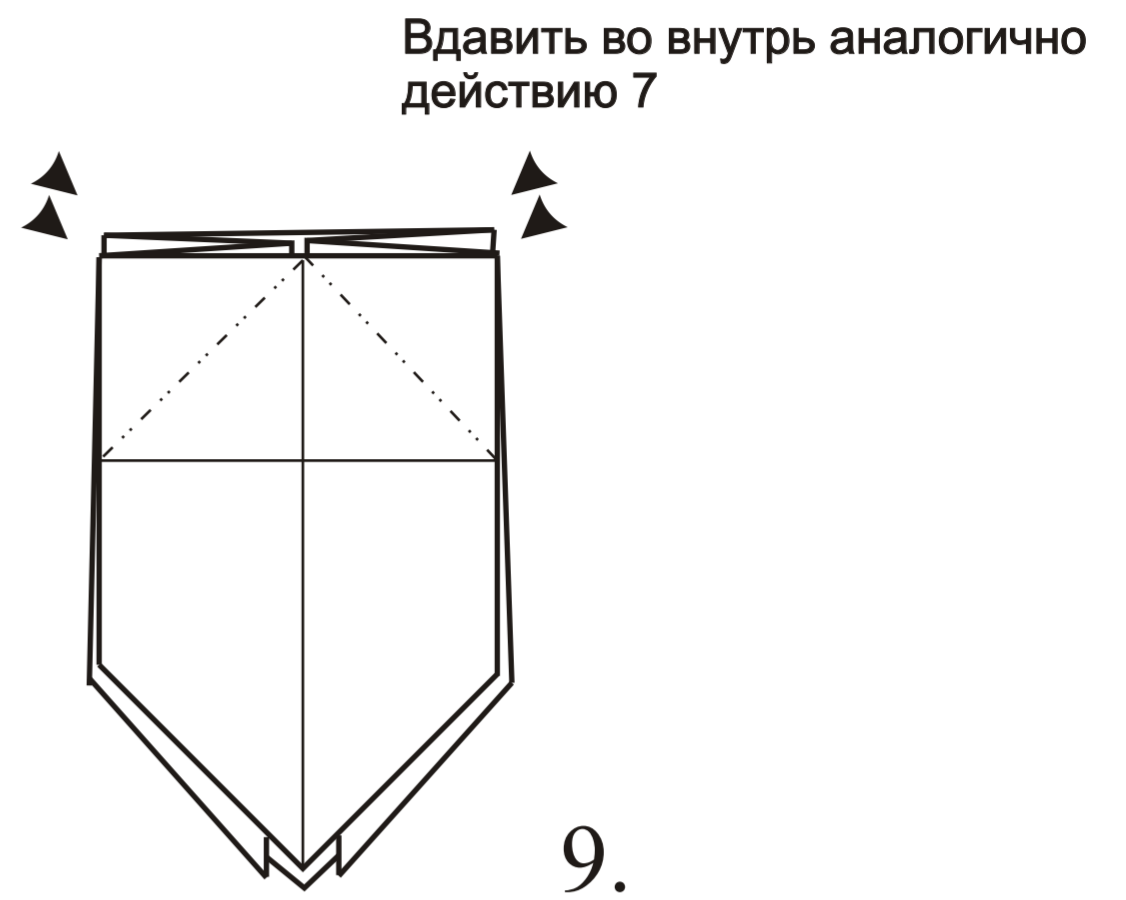
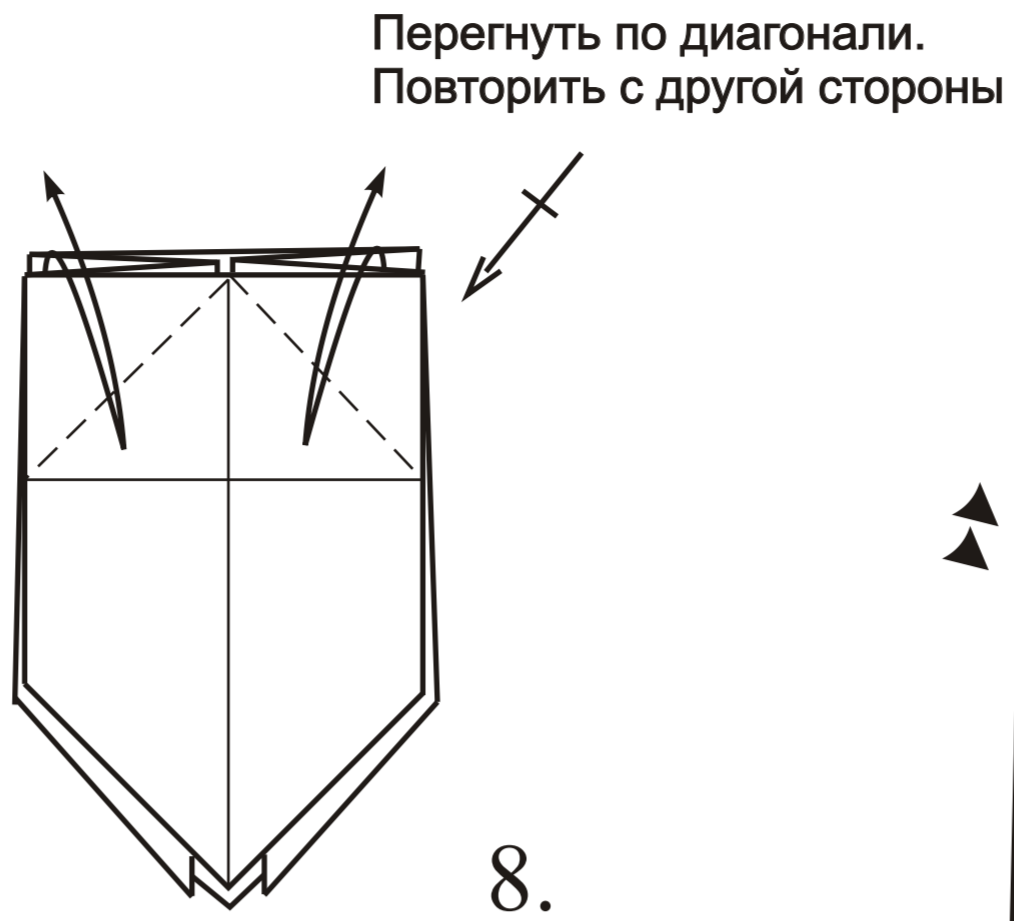
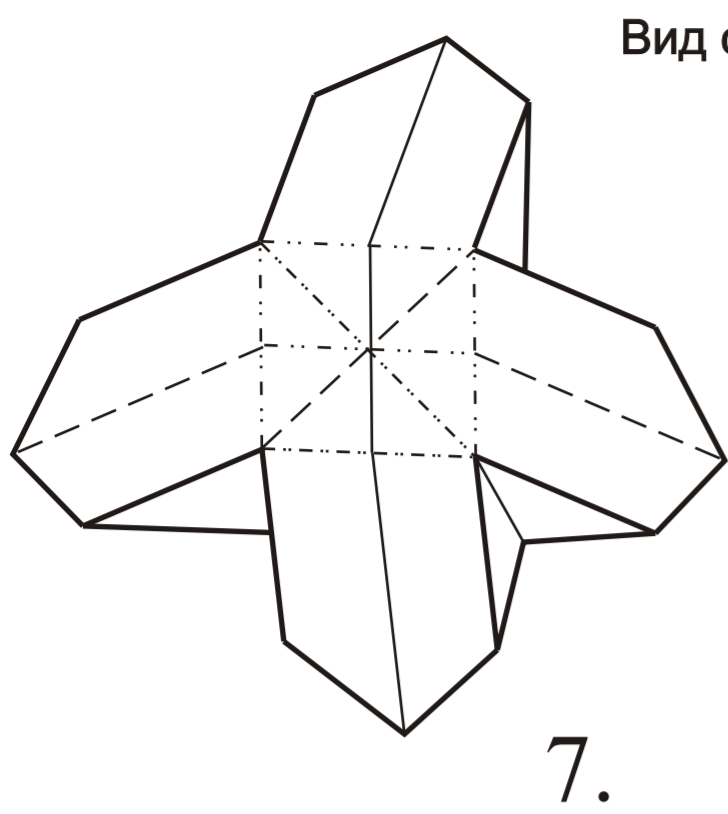

Верхний слой отсутствует.  
Действия 13-14 проделать  
одновременно с двух сторон)

1. Согнуть пополам (не до конца),  
при этом модель должна остаться объемной
2. Потянуть кверху уголок за точку A

1. Аккуратно потянуть за точку A вперед,  
так чтобы образовалась линия AX
2. Увеличить углубление,  
проложив линию DC. Положение точки D  
определяется на глаз

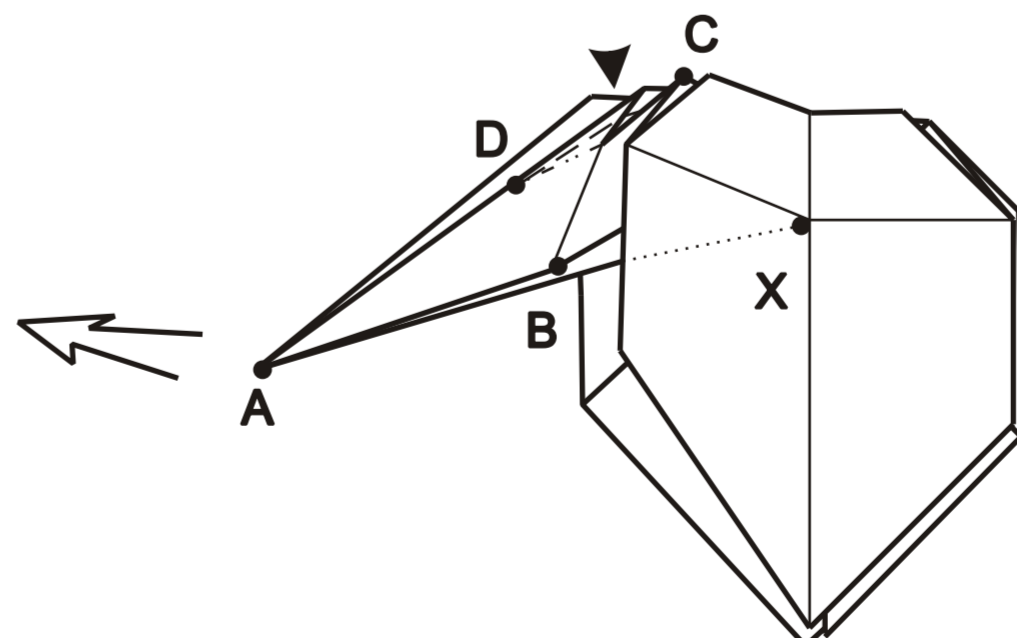
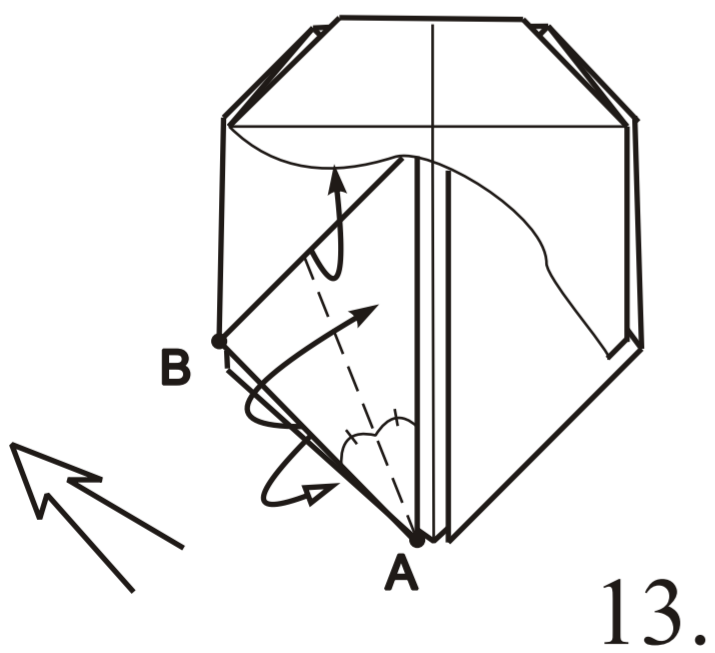

14.

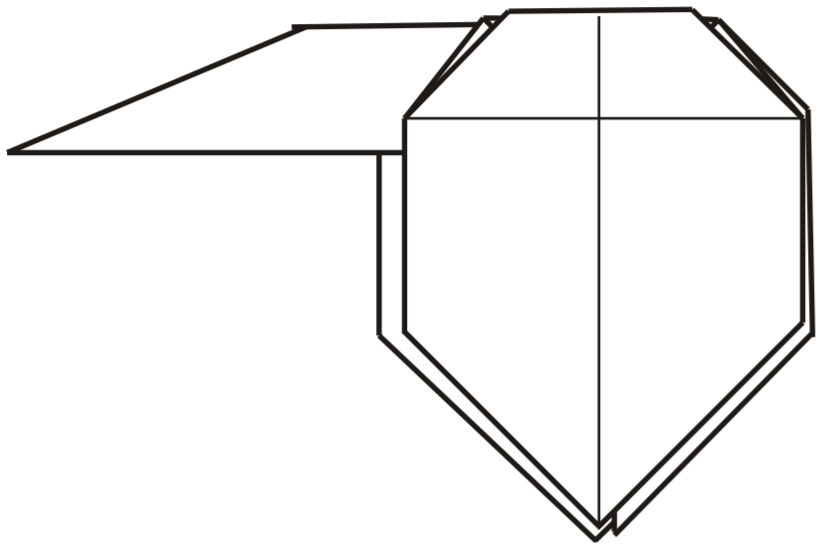

15.

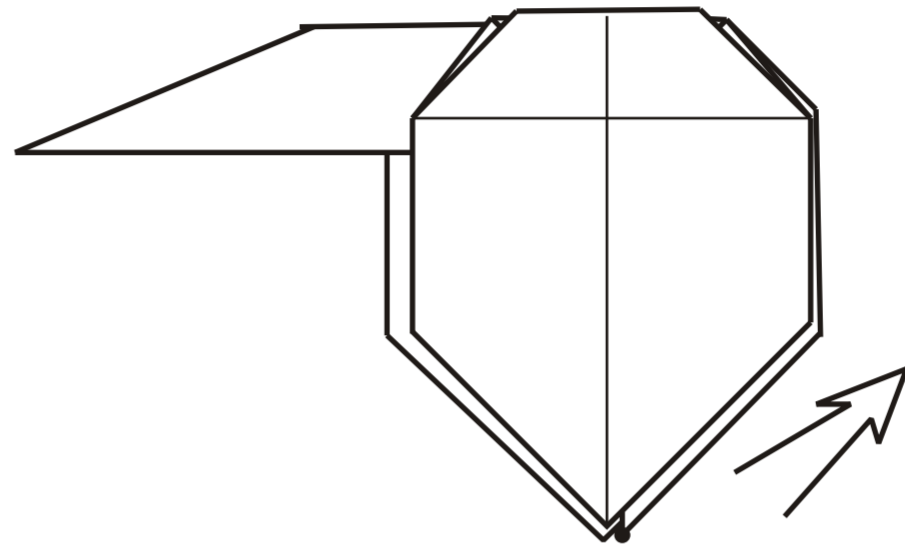

16.

Подогнуть края под себя  
(положение линий  
определяется на глаз)

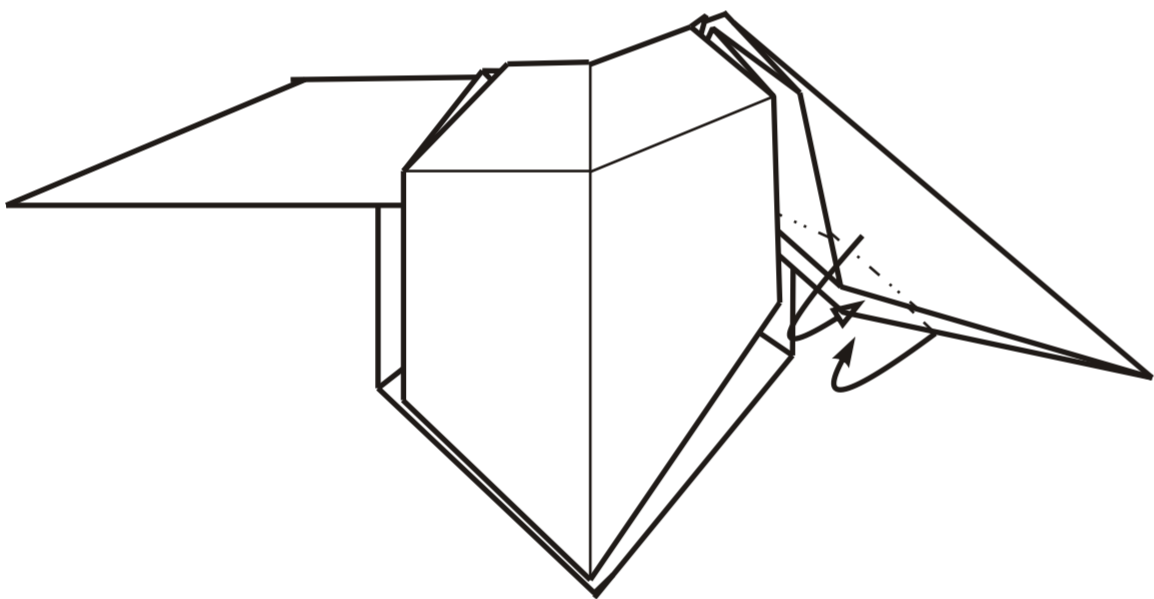

17.

Окончательно сжать модель

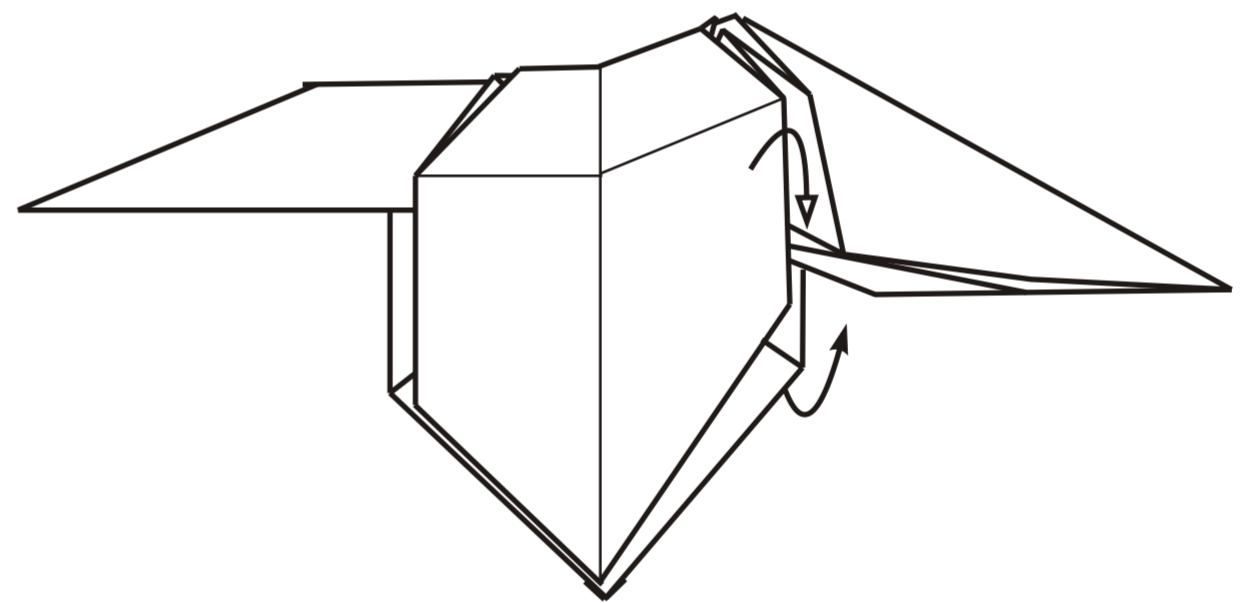

28.

Перегнуть один слой

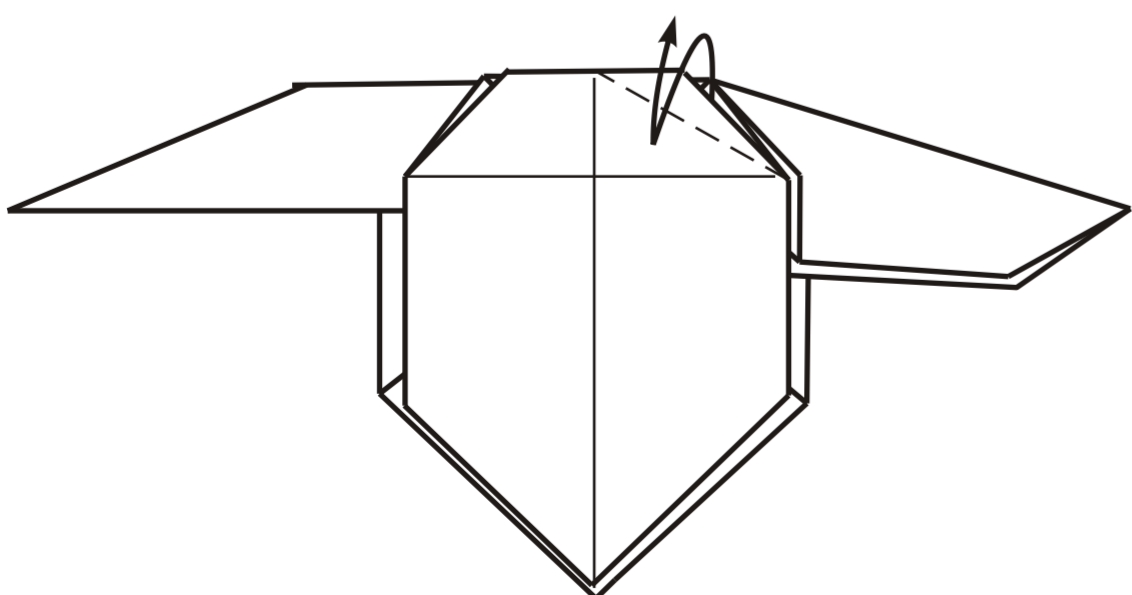

19.

Вдавить во внутрь

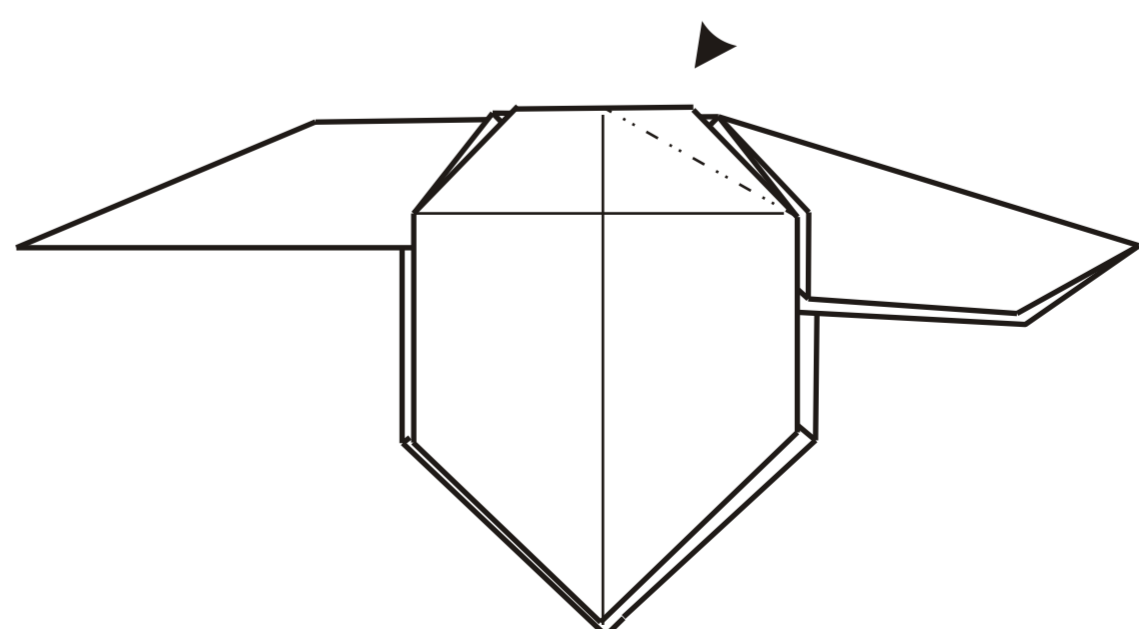

20.

Вид сверху. Согнуть по линиям

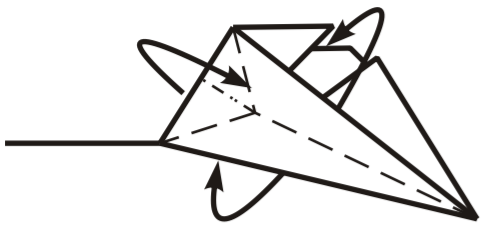

21.

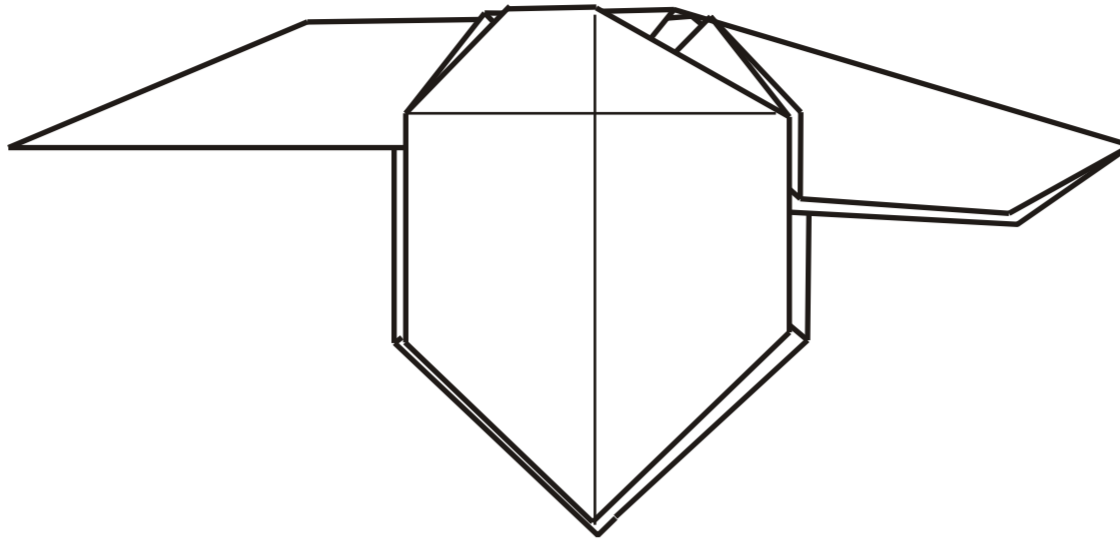

22.

Вогнуть во внутрь

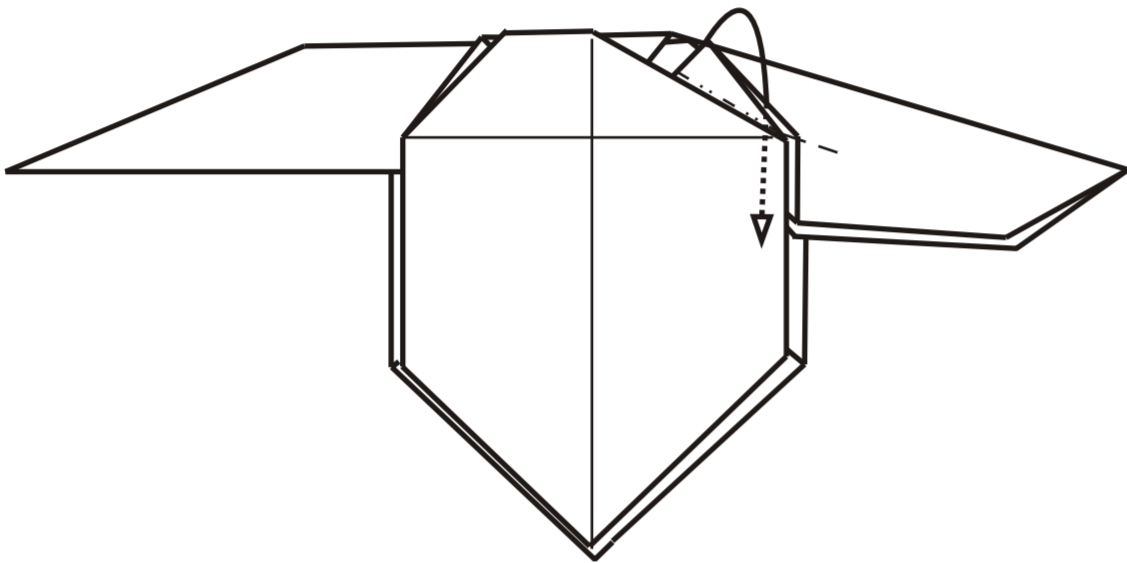

23.

Сделать складку-молнию, при этом точка В должна касаться линии EF

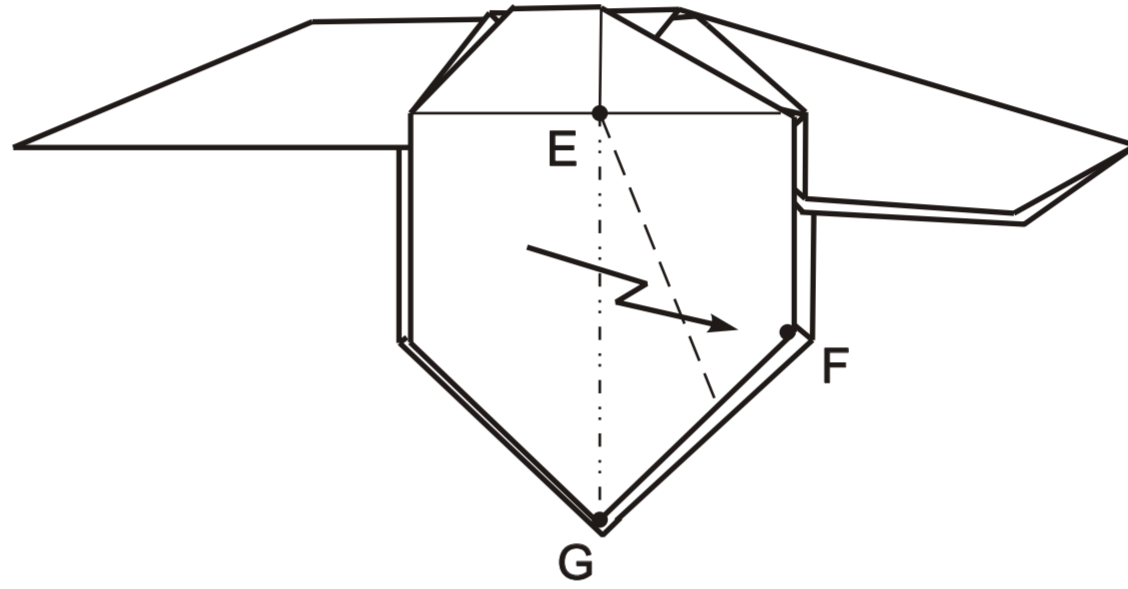

24.

Вид снизу.  
Подогнуть края

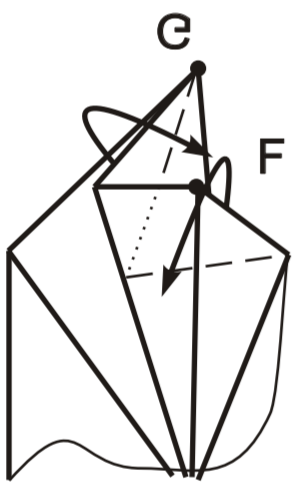

25.

Повторить 19-25 с  
другой стороны

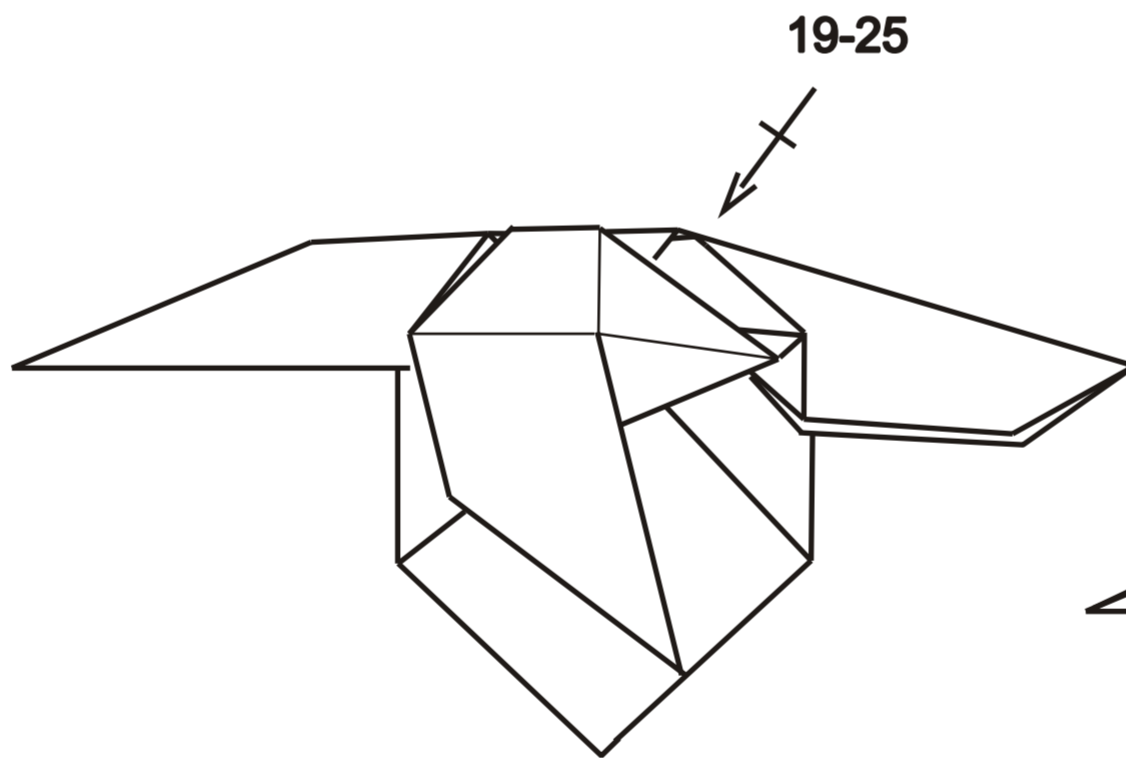

26.

Раскрыть переднюю часть

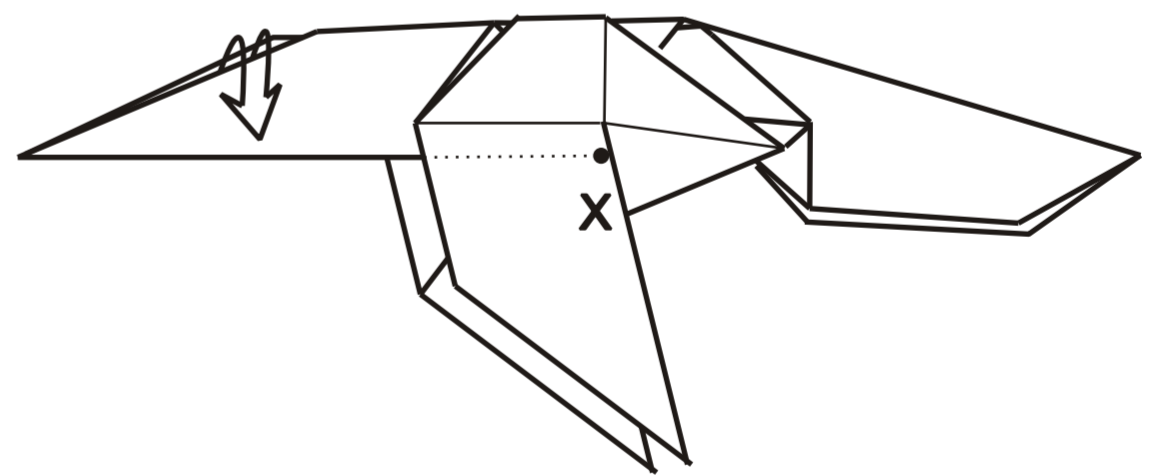

27.

Сделать складку-молнию.  
При этом нужно учесть,  
 $АН=НJ$ ,  $АJ:АХ= 73:155$

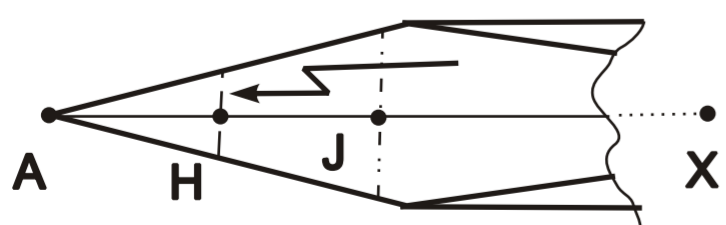

28.

Согнуть пополам

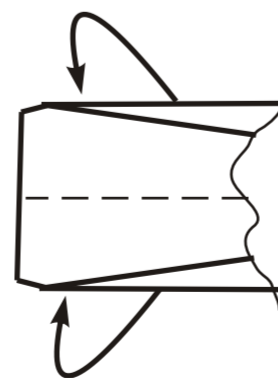

29.

Повторить с другой стороны

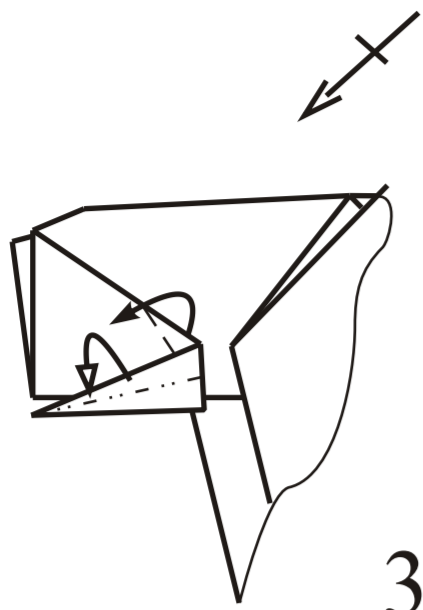

30.

Вдавить во внутрь

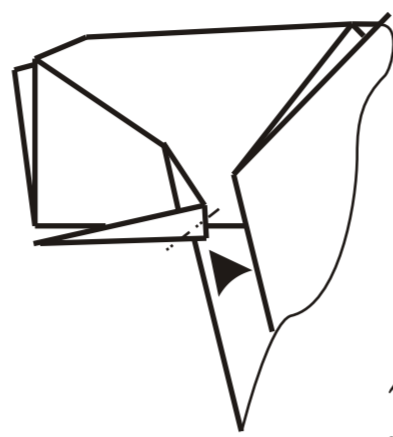

31.

Опустить вниз.  
Положение линии  
определяется на глаз

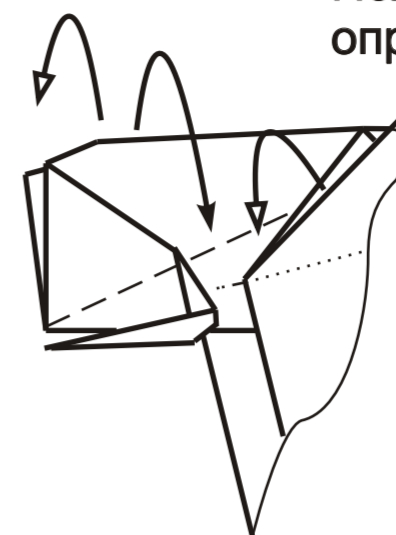

32.

IK примерно равно 0,4IL,  
повторить с другой стороны

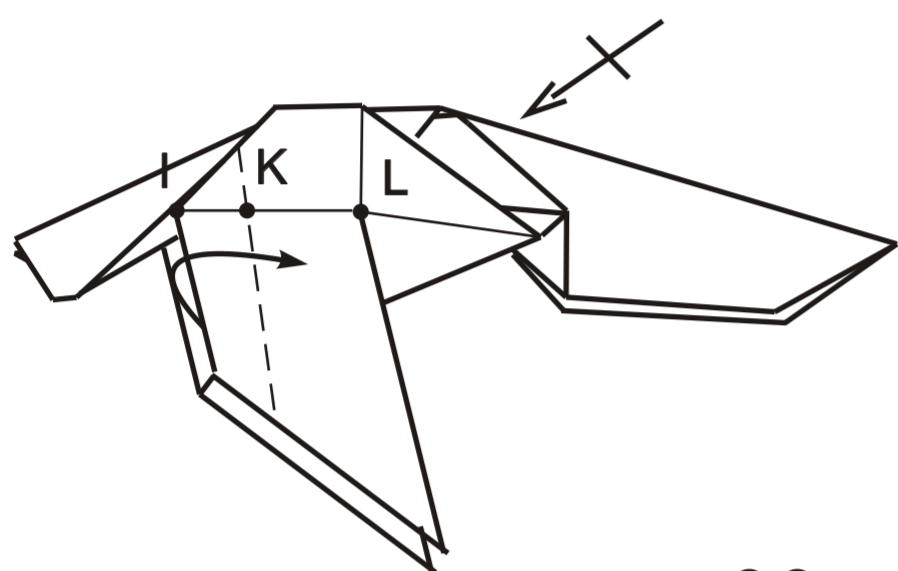

33.

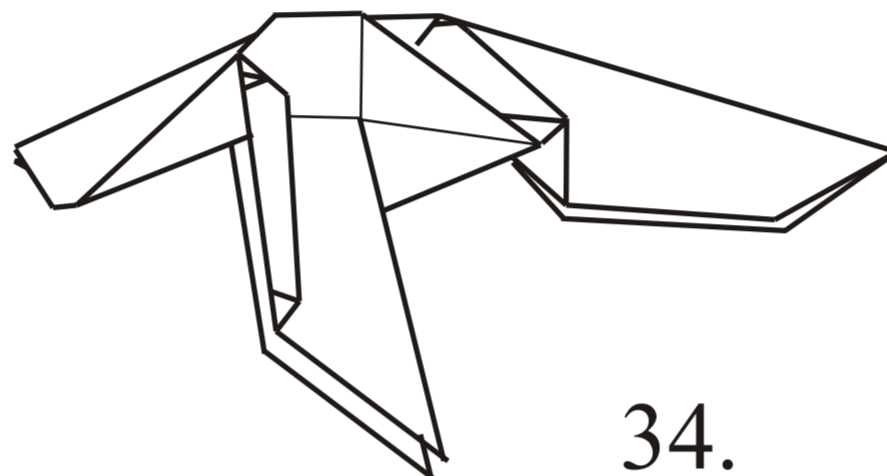

34.

приоткрыв голову,  
сделать складку-молнию  
по всей поверхности

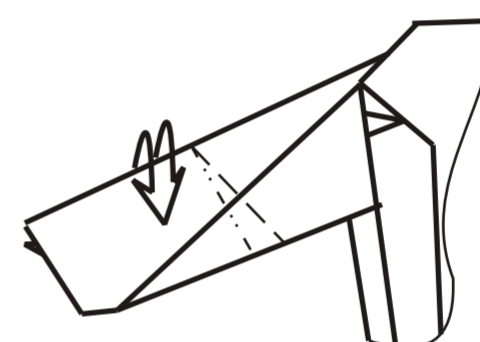

35.

Сделав складку-молнию,  
сдавить голову

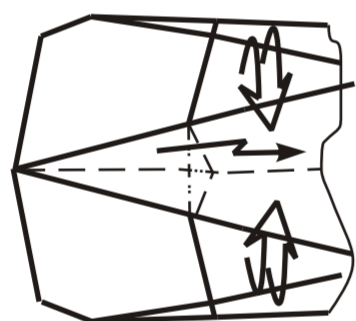

36.

Подогнуть под себя,  
угол делится пополам.  
Действия 37-40 проделать  
с обеих сторон

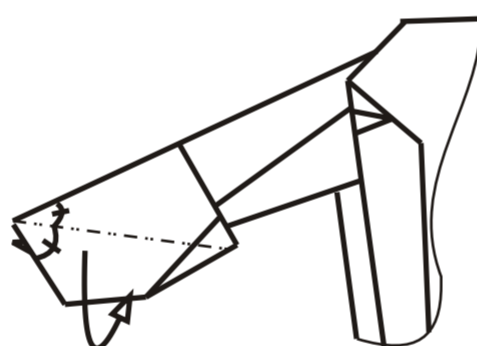

37.

Вогнуть во внутрь

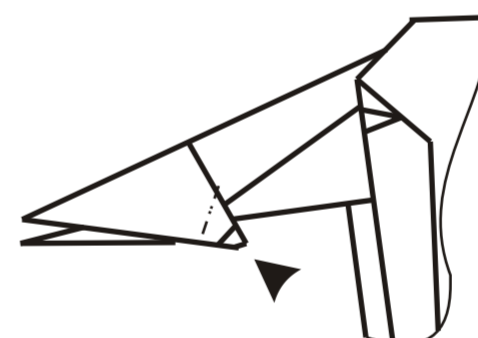

38.

Подогнуть под себя.  
Положение линии  
определяется на глаз

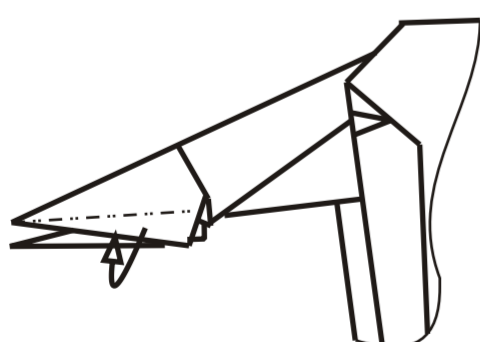

39.

Подогнуть края

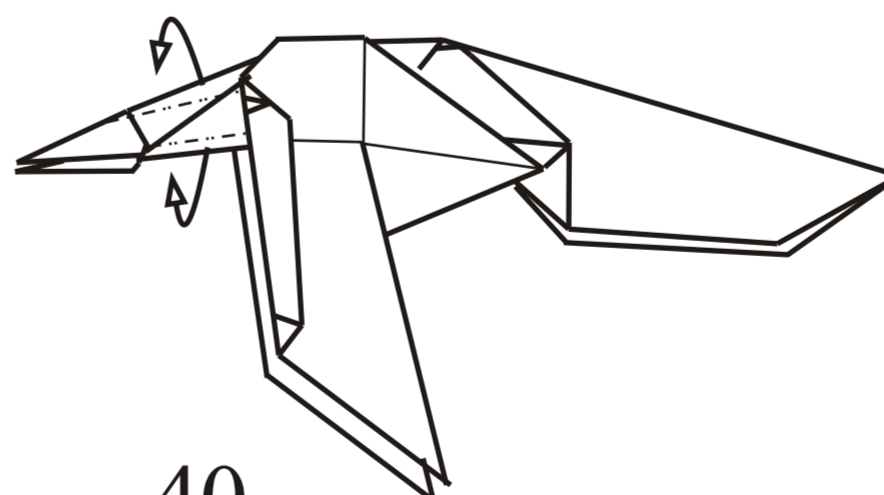

40.

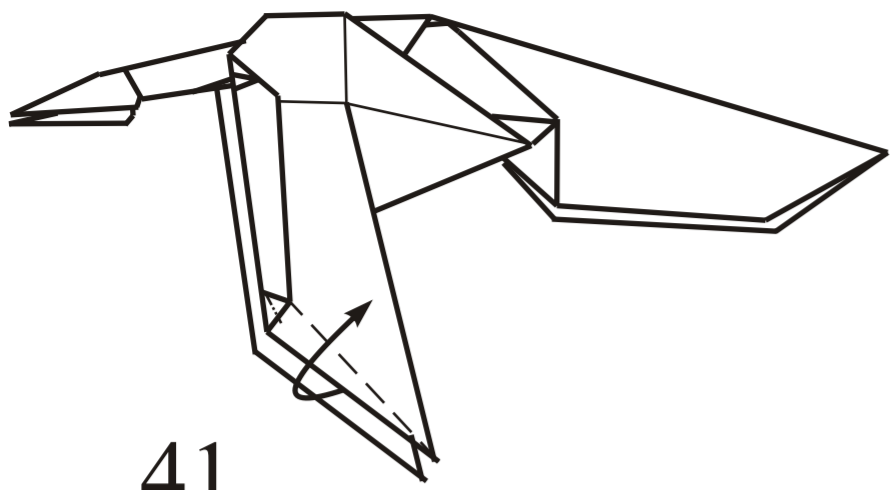

41.

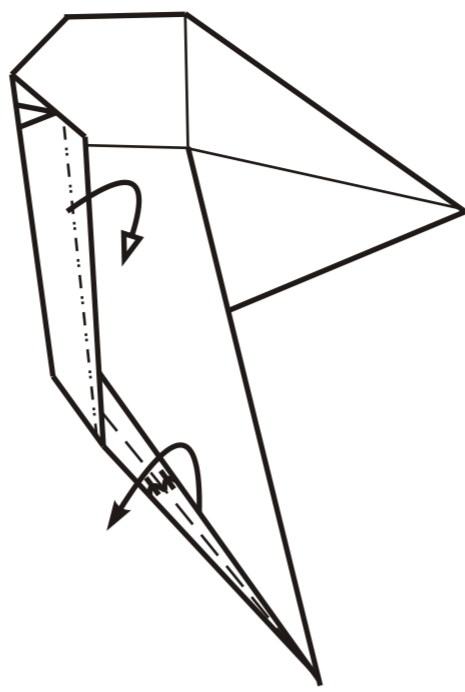

42.

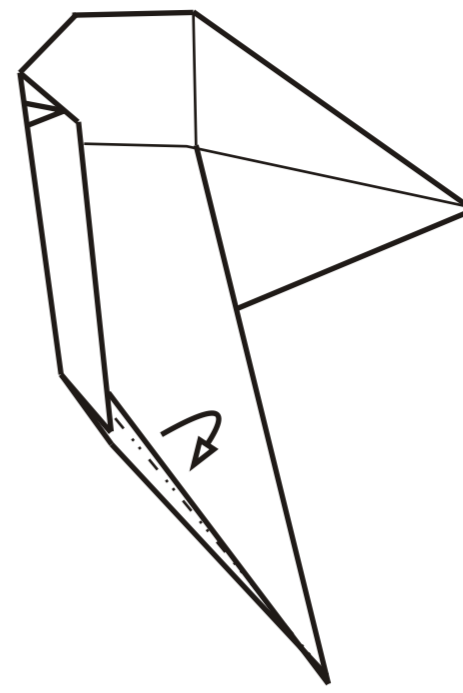

43.

Сделать небольшую складку-молнию

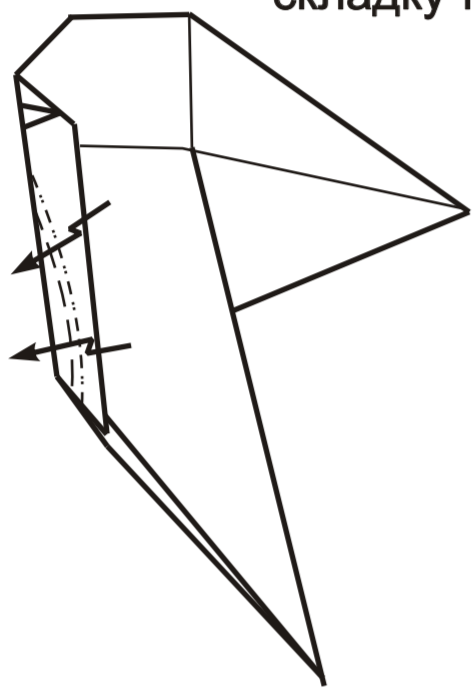

44.

Сделав складку-молнию, сдавив при этом по бокам, тем самым сформировав лапку

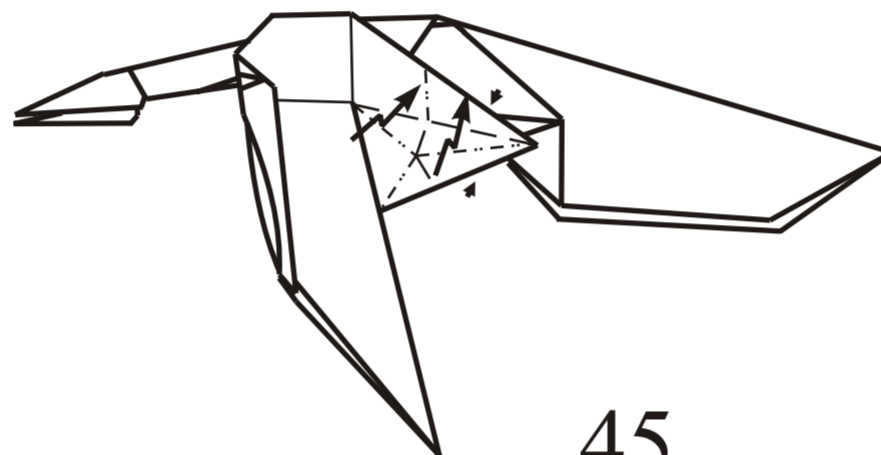

45.

Повторить 41-45 с другой стороны

41-45

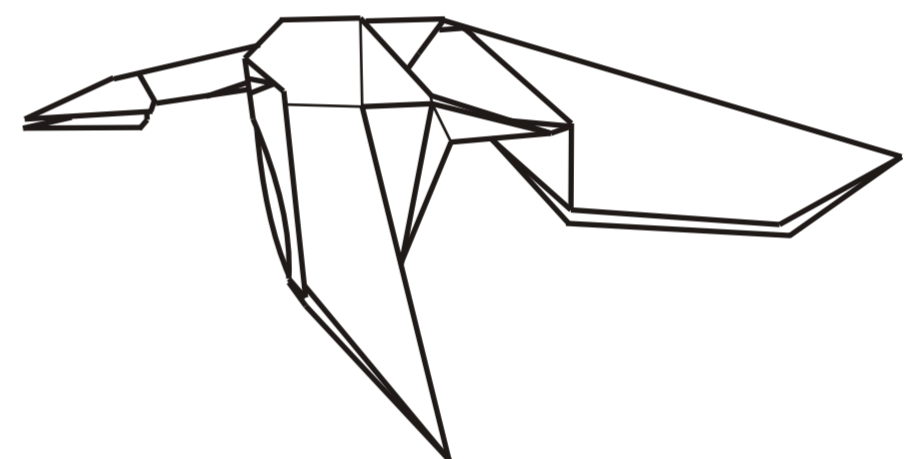

46.

Повторить с другой стороны

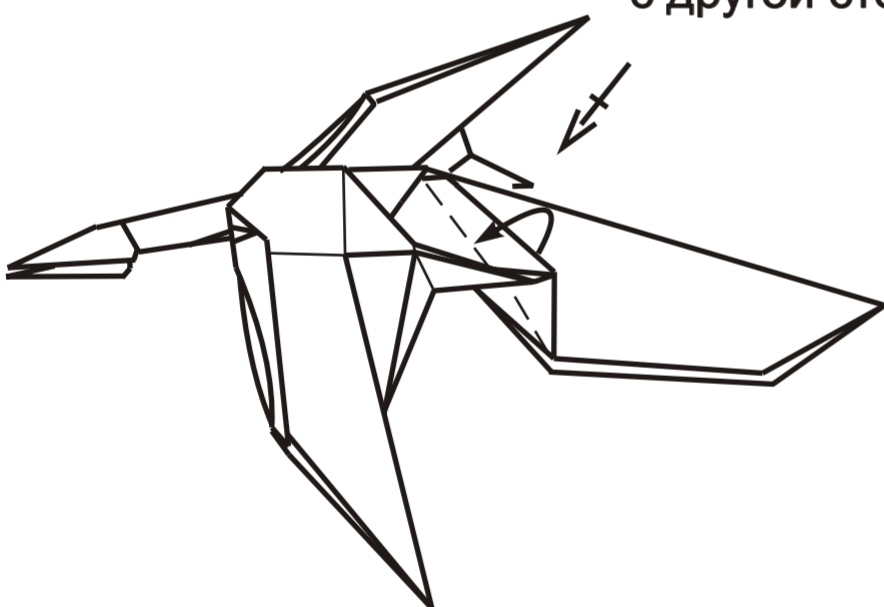

47.

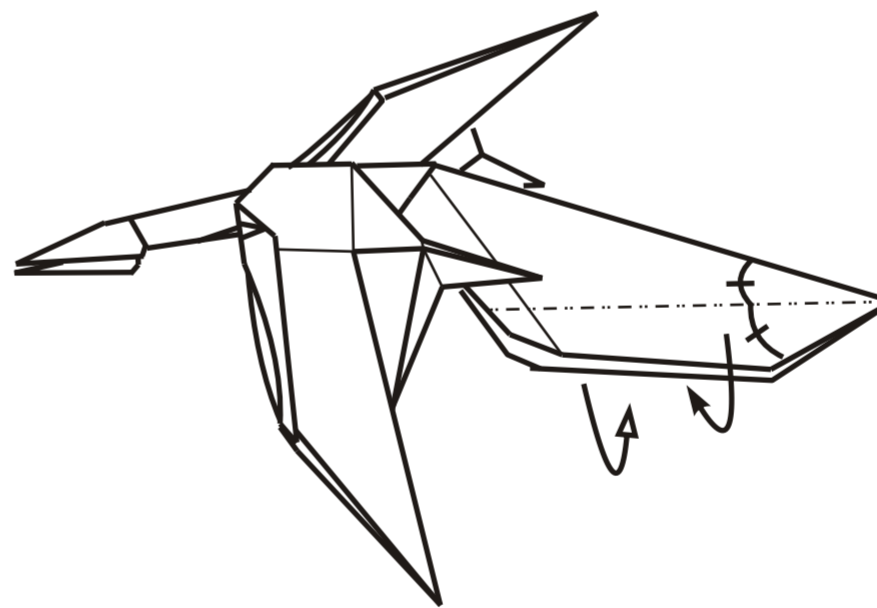

48.

Вывернуть кончик хвоста, сформировав при этом ромбовидное окончание

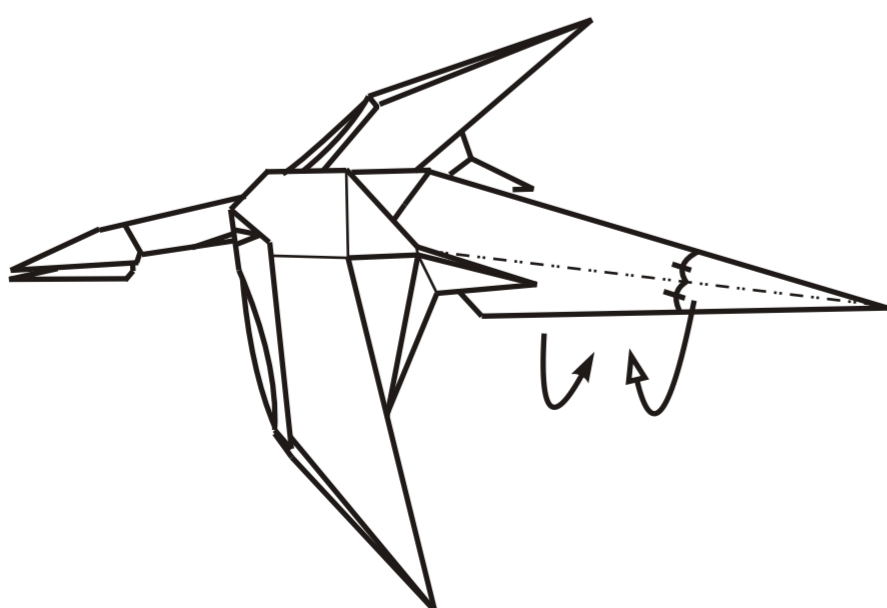

49.

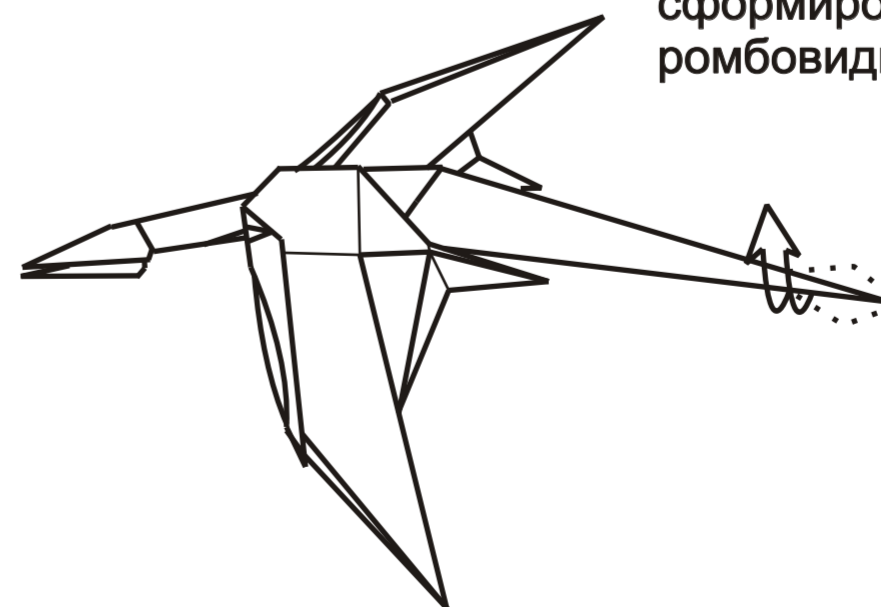

50.

Вдавить сверху часть хвоста,  
при этом он должен быть как можно  
тоньше. Подогнуть края шеи и туловища

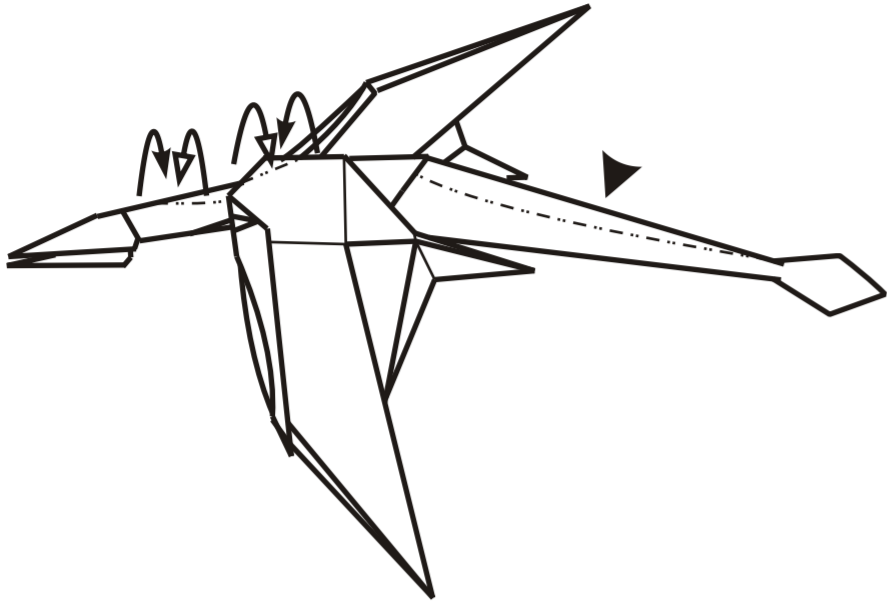

51.

Подогнуть под себя  
выступающие уголки,  
придать модели  
законченный вид

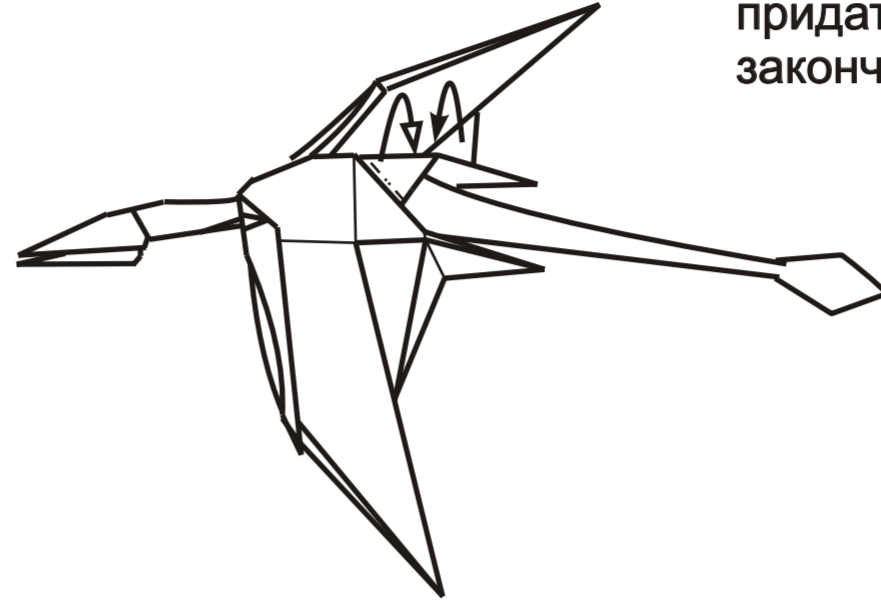

52.

Готово

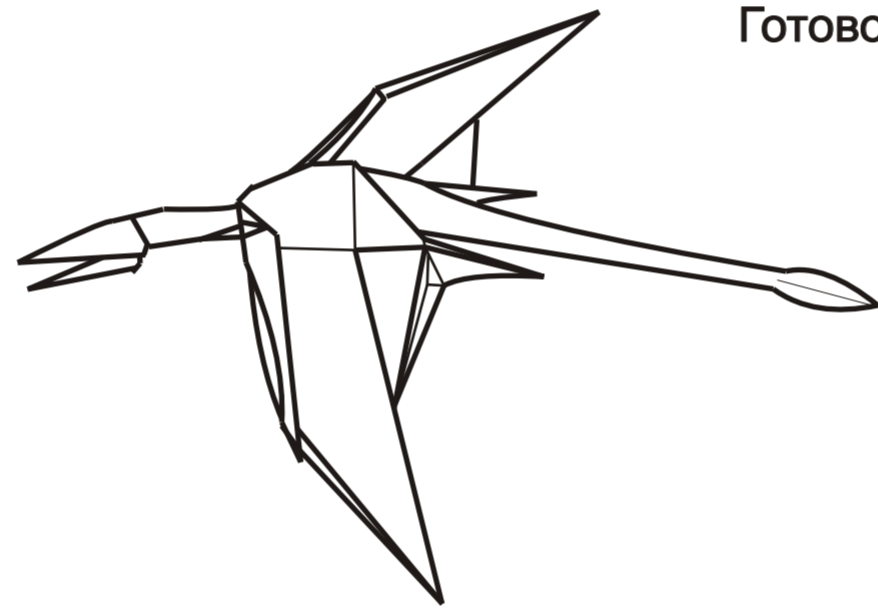

53.